

GIFT ОТРАСЛЕВОЙ ЖУРНАЛ О ПОДАРКАХ REVIEW

№ 34/2018

www.gift-review.ru



Collection
www.imagecollection.ru
IMAGE

Эксклюзивный
круговой
"бархатный"
рисунок 360°
на теле ручки

Ваш логотип,
слоган, сайт
на широком клипе



Ваш логотип,
выполненный
на теле ручки
бархатной печатью

ТЕМА НОМЕРА
Гостеприимство в подарок

ТРЕНДЫ
Зимние тренды 2019:
мягкость, теплота, уют

ВЫБОР РЕДАКЦИИ
Нестандартные подарки
на стандартные праздники

**НОВИНКА
СЕЗОНА**

РУЧКИ С БАРХАТНОЙ ПЕЧАТЬЮ

СДЕЛАНО В ИТАЛИИ
www.imagecollection.ru

Новый вид рекламного нанесения на ручках! 3D-бархат!

Уникальное предложение в индустрии канцелярии и производства ручек!
Несомненно, этот яркий вид печати и приятное соприкосновение с рукой не оставят
равнодушными Ваших клиентов и партнеров! Стр. 7

christmasworld

Seasonal Decoration at its best*
25–29.1.2019

all you wish for business**



Выставка Christmasworld исполняет все желания: откройте для себя новую выставочную концепцию с еще большим разнообразием вариантов праздничного освещения и украшения больших и малых объектов!

Будем рады вас видеть!
christmasworld.messefrankfurt.com

info@russia.messefrankfurt.com
Тел. +7 (495) 649-87-75

 messe frankfurt

* Сезонные украшения во всем своем великолепии и многообразии. ** Все что пожелаете для Вашего бизнеса.

Арома-Элегант — это рай для ценителей эстетичного и стильного оформления интерьеров.
Работает в нишевом сегменте на рынке ароматов для дома и является эксклюзивным поставщиком брендов:
Chando (Китай), **Antica Farmacista** (США), **Collines de Provence** (Франция), **Danhera** (Италия) и **ONNO** (Бельгия).
www.aroma-elegant.ru



AROMA ELEGANT
home & beauty



Россия, 105120, Москва, ARTPLAY

Нижняя Сыромятническая, 10/2, офис 36, Арома-Элегант
+7 (495) 968 54 48; +7 (985) 916 26 20; +7 (965) 397 76 66
www.aroma-elegant.ru, sales@aroma-elegant.ru



НАРОДНЫЙ ХУДОЖЕСТВЕННЫЙ ПРОМЫСЕЛ
ЗАКРЫТОЕ АКЦИОНЕРНОЕ ОБЩЕСТВО
Фабрика «Ростовская Финифть»
ОСНОВАНА В 1918

- *Корпоративные подарки и сувениры*
- *Культовые предметы православия*



- *Уникальные предметы посуды*
- *Коллекции ювелирных украшений*

+7 (48536) 7-59-10, 7-73-73

www.finift-nhp.ru

e-mail: td@podarok-finift.ru



НАРОДНЫЙ ХУДОЖЕСТВЕННЫЙ ПРОМЫСЕЛ
ЗАКРЫТОЕ АКЦИОНЕРНОЕ ОБЩЕСТВО
Фабрика «Ростовская Финифть»
ОСНОВАНА В 1918

*Широкий выбор подарочной продукции
по случаю юбилейных дат и
праздников придётся по душе как
индивидуальным, так и
корпоративным заказчикам.*



Адреса фирменных магазинов:

- г. Москва, ул. Арбат, д. 43
ул. Профсоюзная, 129А (м. Тёплый Стан)
- г. Санкт-Петербург, пр-т Невский, д. 94
(ул. Маяковского, д. 2)
- г. Тверь, ул. Советская, д. 18
- г. Ярославль, ул. Кирова, д. 11
- г. Ростов, Борисоглебское шоссе, д. 3
- г. Нижний Новгород, ул. Большая Покровская, д. 9Б

5 АКТУАЛЬНО / НОВИНКА

8 НОВИНКА
ВЕСЕННИЕ ОБРАЗЫ
ОТ COLOURTEX

9 НОВИНКА
БЕСПЛАТНЫЙ ОБРАЗЕЦ
ПОДАРКА ДЛЯ ВАШИХ
КЛИЕНТОВ

10 НОВИНКА
SUVA: ДАРИТЕ ОТДЫХ!

11 ТЕХНОЛОГИИ
CARDCASE: ЗАЩИТА,
ВОЗВЕДЕННАЯ В АБСОЛЮТ

12 НОВИНКА
ИЗ ТАИЛАНДА С ЛЮБОВЬЮ:
ЭКЗОТИЧЕСКИЕ ФРУКТОВЫЕ
НАБОРЫ

14 ВЫСТАВКИ
НОМИ 2019: НОВЫЕ ТРЕНДЫ
И СТАРЫЕ ТРАДИЦИИ

16 ВЫСТАВКИ
CHRISTMASWORLD 2019:
МИР СВЕТА И ЦВЕТА

19 ВЫСТАВКИ
АМБИЕНТЕ 2019: СОВРЕМЕННОЕ
ПРОИЗВОДСТВО И НАРОДНЫЕ
ПРОМЫСЛЫ

22 ВЫСТАВКИ
НАРТИСА® LIVE: МОРЕ ИДЕЙ

24 БРЕНДЫ
PELIKAN: ЛЕГЕНДАРНОЕ
НЕМЕЦКОЕ КАЧЕСТВО

28 ТРАДИЦИЯ
МАНУФАКТУРА «ДУШИСТЫЯ
РАДОСТИ»: ПОДАРКИ С
СЕКРЕТОМ

30 НОВИНКА
ДОМАШНИЙ УЮТ ОТ «ДИЛИЖАНСА» –
НОВИНКИ СЕЗОНА

32 ВЫБОР РЕДАКЦИИ
ДАМЫ И ГОСПОДА:
НЕСТАНДАРТНЫЕ ПОДАРКИ НА
СТАНДАРТНЫЕ ПРАЗДНИКИ

36 ТЕМА НОМЕРА
ГОСТЕПРИИМСТВО В ПОДАРОК

48 ТРЕНДЫ
ЗИМНИЕ ТРЕНДЫ 2019:
МЯГКОСТЬ, ТЕПЛОТА, УЮТ

54 СЕГМЕНТ
ПОДАРКИ, КОТОРЫЕ
СОГРЕЮТ ЗИМОЙ

56 ВЫСТАВКИ
ASIAN GIFTS & PREMIUMS
SHOW 2018: НОВЫЙ ФОРМАТ –
НОВЫЕ ВОЗМОЖНОСТИ

64 КАЛЕНДАРЬ
КАЛЕНДАРЬ ВЫСТАВОК.
ЯНВАРЬ – АПРЕЛЬ 2019

Оформить подписку на
журнал GIFT REVIEW:

- на сайте www.gift-review.ru
в разделе «Подписка»
- или по телефону:
+7 (495) 587-15-69

Журнал GIFT REVIEW
№ 34/2018
Главный редактор: Анна Пасечник
editor@gift-review.ru
Выпускающий редактор: Анна Михайлова
Отдел рекламы: Екатерина Соколова, Анна Михайлова
Дизайн и верстка: Марина Еськина

Журнал зарегистрирован Федеральной службой по
надзору в сфере связи, информационных технологий
и массовых коммуникаций.
Свидетельство о регистрации
ПИ № ФС77-45036 от 12.05.2011

Тел.: +7 (495) 587-15-69
info@gift-review.ru
www.gift-review.ru
Тираж: 3000 экз.

Перепечатка материалов журнала и использование их в
любой форме, в том числе в электронных СМИ, возможны
только с письменного разрешения редакции. Редакция
не несет ответственности за содержание авторских и
рекламных материалов. Мнение редакции может не
совпадать с мнением авторов.

Материалы, опубликованные на этом фоне, являются
рекламой. Ответственность за их содержание несет
рекламодатель.

СБОРНЫЕ ДЕРЕВЯННЫЕ МОДЕЛИ, РАЗВИВАЮЩИЕ ИГРЫ И ИГРУШКИ, ГОЛОВЛОМКИ

Постоянно в ассортименте
более 1200 моделей:
архитектура, животные,
техника, пазлы, доски
Сегена, шнуровки,
цветные модели

(495) 542-01-21

info@vga-int.ru www.vga-int.ru



АБРИС

**НОВЫЙ БРЕНД
КОЖГАЛАНТЕРЕЙНЫХ ИЗДЕЛИЙ
ОТ КОМПАНИИ «АКСО»**



www.abris.moda
info@akso.su +7 -83171-52400



EURO TEX

WWW.EUROTEx.ME

7 (966) 381-67-27
8 (800) 301-31-34

eurotex1@mail.ru
superdex1@mail.ru
etx1@bk.ru

INFO@EUROTEx.ME



planova

Ориентировочная цена 450 р.

Ежедневники с брендируемым клапаном на магнитах от компании «Норгис Пресс» – для быстрой персонализации под ваше мероприятие
www.norgispress.ru

БИЗНЕС-БЛОКНОТЫ**БИЗНЕС-ПАПКИ****БИЗНЕС-ПОРТМОНЕ****РЮКЗАК, СУМКИ, РУЧКИ**

Эксклюзивный представитель в России «РПК «Пи-Ай-Ви»,
г. Москва, ул. Электролитный проезд, 3, тел.: +7(495) 225-995-3.

www.kaco-russia.ru

Collection

www.imagecollection.ru

IMAGE

РУЧКА... РУЧКА? РУЧКА!

РУЧКИ С ВАШИМ ЛОГОТИПОМ

ВАШ ПЕРСОНАЛЬНЫЙ ЦВЕТ

СУВЕНИРНАЯ ПРОДУКЦИЯ

КРУГОВАЯ "БАРХАТНАЯ" ПЕЧАТЬ



Новый вид рекламного нанесения на ручках! 3D-бархат!

Уникальное предложение в индустрии канцелярии и производства ручек!

Наша фабрика — одна из немногих, которая оснащена всем самым новым и современным оборудованием. Для еще большей эксклюзивности Вашего бренда мы предлагаем воспользоваться «бархатной» печатью. На корпус ручки возможно нанести несколько цветов любого дизайна по всей поверхности. Несомненно, этот яркий вид печати и приятное соприкосновение с рукой не оставят равнодушными Ваших клиентов и партнеров!

3D-бархат на поверхности ручек всего от 500 штук!

ООО «РПК «Пи-Ай-Ви» • www.p-i-v.ru • www.premec-russia.ru • тел.: +7 (495) 225-995-3

ВЕСЕННИЕ ОБРАЗЫ ОТ COLOURTEX

Ох уж эти праздники!

Сначала розы и сердечки, потом водка и галстуки, а в качестве «контрольного в голову» – тюльпаны и духи. Роковая тройца – День всех влюбленных, День защитника Отечества и Международный женский день.

Мы назвали эти торжества «гендерными», потому что все три праздничных дня, в общем и целом, посвящены выражению любви и уважения к противоположному полу.

Colourtex тоже не может остаться в стороне. Для каждого личный праздник – это нечто особенное, поэтому мы подготовили свои новинки в виде образов.

Яркие цвета и стильные принты – отличный выбор для текущего сезона!



Умение сочетать дерзкие образы – главный тренд весны 2019.

В первом образе советуем обратить внимание на колоритные цвета.

Желтая толстовка и красный пуховик – отличное сочетание для работы и активного отдыха, которое придется по нраву женскому коллективу.

Стиль милитари остается актуальным и в этом сезоне. Представленный комплект окажется ярким и практичным дополнением к вашему образу.

Во втором образе представлены утепленные толстовки с яркими вставками, которые не только укроют от весеннего ветра, но и подчеркнут вашу индивидуальность.

Мы рады видеть вас в нашем шоу-руме и уверены, что подберем стильный образ для вас и вашей компании.



Бренды, представленные на моделях: *PAYPER (Италия), JAMES & NICHOLSON (Германия), CLIQUE (Швеция).*

Москва, м. Сокол, Ленинградский проспект, д. 80, БЦ «ИТКОЛ-Сокол», офис 208
+7 (495) 212-90-11 www.colourtex.ru

БЕСПЛАТНЫЙ ОБРАЗЕЦ ПОДАРКА ДЛЯ ВАШИХ КЛИЕНТОВ

Современные исследования показывают, что запоминание информации с помощью эмоций происходит в десять раз быстрее и легче. Как вы можете связать информацию о вашей компании с яркой эмоцией клиента? Например, подарить ему что-нибудь необычное, вызывающее такую эмоцию, – уникальное устройство для вращения шампуров от компании «КЕДР плюс».



Конструкция этого замечательного механизма позволяет вращением одного из шампуров привести в движение остальные.

Таким образом происходит гораздо более равномерная прожарка мяса, без образования невкусной подгорелой корки.

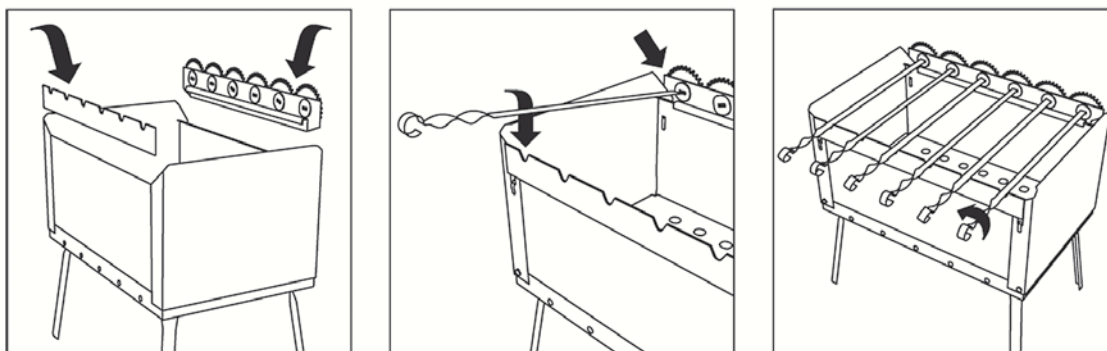

Неоднократно проверено на практике: взрослые серьезные мужчины начинают радоваться и восхищаться, как дети, когда готовят шашлык с помощью этого приспособления.

Не верите на слово? Проверьте!

Подарите это устройство одному из своих партнеров и поинтересуйтесь впечатлением. Если ему понравится, закажите такие подарки для других клиентов по специальной цене от производителя 700 рублей.

Заказать бесплатный образец с вашим логотипом на чехле:

8-800-234-66-88 (звонок по России бесплатный)

kedr@formatltd.ru

**СДЕЛАЙТЕ ЭТО ПРЯМО СЕЙЧАС, ТАК КАК КОЛИЧЕСТВО ВЫСЫЛАЕМЫХ ОБРАЗЦОВ
ОГРАНИЧЕНО!**

CUVA: ДАРИТЕ ОТДЫХ!

Мы привыкли, что бизнес-подарки так или иначе связаны с работой. Ежедневники, ручки, блокноты, флешки, кружки, различная наградная продукция – все это прочно ассоциируется с офисом, планерками, совещаниями, дедлайнами, но никак не с уикендом за городом или романтической поездкой на двоих в спа-отель. Компания Cuva готова в корне изменить эту тенденцию и утверждает, что лучший корпоративный подарок – это отдых!

Cuva – это первый в России сервис подарков-путешествий, реализующий тематические подарочные сертификаты на одно- или двухдневный отдых в загородных и столичных отелях. Все сертификаты с открытой датой и возможностью выбора конкретного отеля. У получателя будет два года на то, чтобы определиться с гостиницей и найти лучшее время для поездки.

Рассказывает Антон Лагун, основатель компании Cuva: «Идея дарить отдых коллегам и партнерам, на наш взгляд, самая правильная. Они много трудятся – им нужно дать возможность хорошо отдохнуть. А куда именно поехать и в какие дни, решит сам сотрудник».

Подарок может быть куплен как в электронном варианте, так и заказан в виде сертификата в восхитительной упаковке. В первом случае он отправляется на электронную почту моментально после оплаты заказа – его можно распечатать и подарить или просто переслать адресату. Во втором случае сертификат печатывается сургучом и помещается в коробку ручной работы с различным наполнением – от конфет и лепестков роз (прекрасный вариант для 14 февраля или 8 марта) до соломы и пробок из-под вина (этот более брутальный дизайн отлично подойдет для 23 февраля).

Вместе с сертификатом в конверт мы вложим персональные пожелания, написанные рукой генерального директора, президента компании или непосредствен-



ного руководителя. А при больших заказах сделаем персонализацию или бренди-рование упаковки.

Затем подарок упаковывается в дизайнерскую бумагу и украшается живыми цветами или сухоцветами. Восторг гарантирован! Доставляется с курьером в течение одного рабочего дня».

Сейчас на сайте компании более 235 предложений от 145 отелей по всей России.

Все предложения распределены по шести тематикам:

«Необычные выходные» – это монгольские юрты, индейские вигвамы, экошалаша, сферические дома и другие удивительные сооружения;

«Побег из города» – спокойный отдых в тихих отелях вдали от суеты и городского шума;

«Все включено» – лучшие загородные отели по системе «все включено»;

«Семейный уикенд» – здесь вы найдете уютные пансионаты для двоих взрослых с детьми;

«Отдых во SPA-отеле» – гостиницы с включенной спа-программой;

«Две столицы 5*» – пятизвездочные отели Москвы и Санкт-Петербурга с доступом в спа-зону.

Сертификат на отдых от компании Cuva – не дежурный бизнес-сувенир, это смена обстановки, яркие впечатления и приятные воспоминания.

Сделайте подарок, о котором рассказывают друзьям!



8 (800) 302-33-73 www.cuva.ru hello@cuva.ru

CARDCASE: ЗАЩИТА, ВОЗВЕДЕННАЯ В АБСОЛЮТ

Банковские пластиковые карты прочно вошли в повседневную жизнь современного человека. С их помощью мы оплачиваем онлайн- и офлайн-покупки, разнообразные услуги, пользуемся ими в транспорте, на работе и на отдыхе. Однако удобные карты с PayPass-чипом, к сожалению, так же удобно взламывать – для этого грабителю достаточно поднести самодельный сканер к сумке или карману, где в обычном бумажнике хранится «пластик». Но выход есть! CardCase – первый отечественный стильный и современный аксессуар для хранения пластиковых карт и денежных купюр, который защищает карты от незаконного доступа.

CardCase (кардкейс) – это ультрасовременное устройство, использующее RFID (радиоволновую) защиту банковских карт. Оно позволяет блокировать действия мошенников и сохранить в неприкосновенности личные сбережения владельца. Существует в различных видах и модификациях – от простого чехла из высокотехнологичного алюминия до стильного кожаного портмоне с индивидуальным дизайном.

В производстве используются модные коллекции итальянской кожи Mastrotto, а материалы, из которых изготовлен CardCase, полностью защищают пластиковые карты от постороннего считывания и сканирования.

Кроме того, этот поистине инновационный кошелек удобен и приятен в использовании, в нем можно хранить не только банковские карты, но и наличные деньги.

CardCase – это прекрасный выбор для тех, кто ищет оригинальную сувенирную продукцию для своей компании, а также бизнес-подарки коллегам и партнерам.

Для корпоративных клиентов предлагается брендрование – тиснение логотипа на лицевой стороне кожаной обложки кардкейса, а также нанесение фото и текста на алюминиевый корпус с помощью ультрафиолетовой струйной печати.

CardCase – ваши деньги и личные данные в безопасности!

**ИЗДЕЛИЕ ЗАЩИЩЕНО ПАТЕНТОМ РФ
№175820 ОТ 30.01.2017**



+7 (4712) 74-60-20, +7 (930) 763-60-20. WWW.CARDCASE.RU

ИЗ ТАИЛАНДА С ЛЮБОВЬЮ: ЭКЗОТИЧЕСКИЕ ФРУКТОВЫЕ НАБОРЫ

Как удивить самого искушенного клиента? Как сделать подарок не только красивым, но и полезным? Как перенести тепло и краски тропической страны в наши холодные широты? На все эти вопросы нам ответила Елизавета Данильчик, основательница компании Royal Siam Box, предложившей беспроблемный вариант для тех, кто любит дарить и получать нечто особенное.

GIFT Review: Как родилась идея подарочных фруктовых наборов в шляпных коробках?

Елизавета Данильчик: В наше время сложно по-настоящему удивить кого-то подарком. Для этого он должен быть очень необычным и по форме, и по содержанию. Мы долго думали над идеей, перебирали варианты: цветы в букетах и корзинах – банально, алкоголь и конфеты в коробках – тем более. А вот экзотические фрукты – то что надо! Это оригинально, красиво, полезно и, конечно же, необыкновенно вкусно. Такой эффектный подарок запомнится надолго – ведь 97 людей из 100 попробуют эти диковинные фрукты впервые в жизни. А оформление в виде солидной шляпной коробки с атласным бантом позволяет выделить наш набор из десятков типичных бизнес-подарков в обычной упаковке.



Елизавета Данильчик

что позволяет им находиться в пути не более двух суток и сохранить свежесть и сочность.

GR: Для корпоративных клиентов всегда важен вопрос брендинга подарка. Какие варианты вы можете предложить заказчикам?

Е.Д.: Любая фруктовая коробка может быть персонализирована под бренд и бюджет клиента. Мы можем предложить нанесение логотипа компании-заказчика на саму коробку, на ленты, а также на дизайнерскую открытку, которая прилагается к каждому набору.

GR: Фруктовая коробка – подарок универсальный, или вы можете предложить тематические варианты наполнения? Например, под определенный праздник, «мужской» или «женский» варианты?

Е.Д.: Наш подарок может быть и универсальным, и очень разным. Универсальным его делает то, что он понравится всем: мужчинам и женщинам, учителям и школьникам, рядовым сотрудникам и топ-менеджерам. А мы, безусловно, можем подобрать любое наполнение, исходя из целей и предпочтений клиента. Наши фруктовые наборы прекрасно подойдут в качестве подарка на любой праздник – Новый год, 14 февраля, 23 февраля, 8 марта, День рождения или корпоративное торжество.

GR: Фрукты, а особенно редкие тропические, – весьма капризный продукт. Откуда вы их заказываете? Как довозите?

Е.Д.: Все фрукты поставляются к нам из Таиланда. Каждые три дня мы получаем новую партию плодов, которые попадают к нашим заказчикам после тщательного отбора и контроля качества. Причем мы пользуемся исключительно прямыми авиаперевозками для доставки фруктов,



**Экзотические фрукты
в шляпных коробках**

Подарок, который запомнится!

Шляпная коробка с фруктами Royal Compliment

Диаметр коробки – 16 см. Пять видов фруктов: мангостин, маракуйя, лонган, салак, рамбутан. Примерное количество фруктов в наборе: 20 шт. (в зависимости от размера).



Шляпная коробка с фруктами Royal Grand Petite

Диаметр коробки – 24 см. Семь видов фруктов: манго, рамбутан, питахайя, маракуйя, салак, мангостин, лонган. Примерное количество фруктов в наборе: 30 шт. (в зависимости от размера).

Шляпная коробка с фруктами Royal Grand

Диаметр коробки – 31 см. Десять видов фруктов: мини-ананас, гуава, рамбутан, салак, питахайя, мангостин, лонган, манго, тамаринд, маракуйя. Примерное количество фруктов в наборе: 45 шт. (в зависимости от размера).



Шляпная коробка с фруктами Royal Grand Deluxe

Диаметр коробки – 40 см. Тринадцать видов фруктов: манго, папайя, молодой кокос, тамаринд, лонган, мангостин, ананас, маракуйя, саподилла, рамбутан, питахайя, гуава, салак. Примерное количество фруктов в наборе: свыше 90 шт. (в зависимости от размера).

Вы можете составить свой набор из любых фруктов из ассортимента компании Royal Siam Box, исходя из вашего бюджета. Все наборы имеют возможность брендирования. Поставляются с дизайнерской открыткой с золотым тиснением и пакетом из крафтовой бумаги.

Доставка по Москве в пределах МКАД бесплатна.

**+7 (495) 784-00-42
www.royalsiambox.com**

НОМИ 2019: НОВЫЕ ТРЕНДЫ И СТАРЫЕ ТРАДИЦИИ

С 25 по 28 января 2019 года в Милане пройдет десятая сессия крупнейшей международной выставки предметов интерьера и декора НОМИ. Мероприятие поражает своим разнообразием – здесь будет представлено множество товаров для дома и офиса: посуда и кухонная утварь, мебель и украшения, текстиль и парфюмерия, а также рекламно-сувенирная продукция и подарки. Кроме того, отдельный раздел НОМИ Fashion & Jewels посвящен модным аксессуарам и бижутерии. Посетителей ожидает огромный выбор новых lifestyle-решений и идей в области стиля и дизайна.



Для продвижения самых креативных и инновационных продуктов на выставке создадут специальные тематические зоны, такие как НОМИ Creazioni / Созидание. Здесь посетители смогут ознакомиться с предложениями итальянских и международных компаний, отобранных для участия в этой экспозиции за их выдающиеся технические и исследовательские достижения. Помимо товаров народного потребления, ориентированных на масс-маркет, в рамках НОМИ Creazioni будет представлена продукция, выпущенная ограниченным тиражом, а также привычные вещи в уникальном экспериментальном дизайне.

Как и в прошлом году, отдельную экспозицию посвятят рождественской и праздничной тематике. Оставаясь неотъемлемой частью НОМИ, зона Festivity откроется за два дня до начала работы основной выставки. Организаторы рассчитывают, что это позволит посетителям без спешки установить деловые контакты и более подробно ознакомиться с огромным ассортиментом представленных



новых товаров. В фокусе данного сектора – смесь вековых традиций и модных тенденций. Участники предложат широкий выбор маскарадных костюмов, украшений, вариантов праздничного освещения и декораций для любого торжественного события: от Хеллоуина до сезонных мероприятий, от официальных приемов до летних вечеринок на природе и тематических дней рождения.

Как и всегда, ожидается насыщенная деловая программа, в рамках которой посетителям предложат исчерпывающий обзор новых тенденций, а также поделятся полезными идеями и вдохновением для развития бизнеса. Будет проведено множество конференций, мастер-классов и дискуссионных форумов, в которых примут участие ведущие эксперты отрасли – журналисты, предприниматели, трендсеттеры и лидеры общественного мнения.

НОМИ ждет вас в выставочном центре Fiera Milano, чтобы вместе создать образ дома мечты. 

www.homimilano.com



Фото: Fiera Milano S.p.A.

HOMI

ВЫСТАВКА СТИЛЕЙ ЖИЗНИ



25 - 28 ЯНВАРЯ 2019



FESTIVITY - ПАВ. 14

ТОВАРЫ ДЛЯ ПРАЗДНИКОВ, НОВОГОДНИЕ УКРАШЕНИЯ

23-27 ЯНВАРЯ 2019 Г.

CHRISTMASWORLD 2019: МИР СВЕТА И ЦВЕТА

С 25 по 29 января 2019 года во Франкфурте-на-Майне в очередной раз пройдет крупнейшая мировая выставка рождественской и декоративной продукции Christmasworld. На выставке будут представлены самые свежие товары и тренды для всех праздничных мероприятий года, предложены инновационные концепции и идеи декорирования больших пространств и уличных зон для оптовой и розничной торговли, торговых центров, сферы озеленения. В то же время Christmasworld впечатляет изобилием товаров для дома, предметов интерьера, елочных украшений.

«Всегда быть в курсе событий» – вот девиз организаторов выставки, когда речь идет об обеспечении лояльности посетителей. Вдохновение здесь найдут все – от небольших магазинов подарков до крупных торговых центров, от магазинов «сделай сам» и строительных поставщиков до розничных магазинов мебели и фурнитуры, от флористов до садовых центров и даже представителей муниципальных властей, а также гостиниц и компаний, занимающихся визуальной рекламой.

ТРЕНДЫ CHRISTMASWORLD 2019/20

Одним из основных центров притяжения на Christmasworld является масштабное тренд-шоу (проводится в зале 11.0). Это итог кропотливой работы дизайн-бюро bora.herke.palmisano – прогноз актуальных стилистических решений на грядущий праздничный сезон. Изделия ручной работы и природные мотивы – вот

главные направления тренд-шоу на этот раз. Посетителям выставки предлагаются четыре основных сценария для выбора рождественского дизайна.

Нежные праздники (Tender Festivities): мягкий и спокойный стиль

Концепция: лунный свет, звезды и звездная пыль – вот что является вдохновением для создания данного направления. «Движущиеся конструкции, деликатная прозрачность, воздушные формы и простой дизайн сочетаются с атмосферой праздника, поэзии и современных сказок», – так дизайнер Анетта Пальмизано (Annetta Palmisano) описывает этот стиль.

Цветовое решение: палитра деликатных оттенков от бледной пастели до холодного золота. Отраженный свет, затуманенные визуальные эффекты и дымка подчеркивают эти цвета.

Фактуры и материалы: сочетание современных четко очерчен-



Фото: Messe Frankfurt Exhibition GmbH



Фото: Messe Frankfurt Exhibition GmbH/Pietro Suteria

ных и аморфных природных форм. Сверхгладкие блестящие поверхности дополнены матовой отделкой, эффектами камня, гофрированными материалами, а также высококачественной бумагой из природных материалов.

Важные церемонии (Essential Ceremonies): натуральный и аутентичный стиль

Концепция: данный тренд основан на использовании естественных цветов и необработанных материалов. Природные элементы и изделия ручной работы – вот на чем фокусируется взгляд.

Цветовое решение: сочетание простых цветов отражает тесную связь между модерном и рустикальным стилем. Это достигается путем объединения спокойных, прохладных и чистых нейтральных цветов с теплыми, терракотовыми тонами и оттенками зеленого. Матовая, необработанная и «сырая» отделка подчеркивают этот непритязательный вид.

Фактуры и материалы: сухие на ощупь, грубые, ломаные, покрытые трещинами поверхности служат для создания эффекта «ближе к природе».

Сладкие традиции (Sweet Traditions): жизнерадостный и искрометный стиль

Концепция: используйте больше привлекательных, хорошо продуманных деталей – мелкие, милые, остроумные элементы декора привносят в жилое пространство радость и очарование праздника.

Цветовое решение: цвета имбирного кекса, персика, нути, рома и изюма, кокоса и земляничного мороженого создают восприятие, в котором даже традиционные рождественские красный и зеленый обладают волнующим и воодушевляющим эффектом.

Фактуры и материалы: непрозрачное белое, цветное прозрачное, молочное стекло, а также сетчатые и витые узоры, нанесенные вручную, используют для орнаментального украшения ваз и подсвечников, которые соседствуют с вязаными изделиями и оригинальными поделками из бумаги.

Поверхности по структуре напоминают лед, жемчуг и блестящую карамель.



Блестящие вечеринки (Luminous Celebrations): гламурный и уникальный стиль

Концепция: этот сценарий, полный роскоши званых вечеров, футуристической музыки, искрящихся визуальных эффектов и переливающихся рождественских нарядов, использует энергичные цвета и мерцающие поверхности.

Цветовое решение: основа – броский базовый цвет. Под элегантными, темными тонами находится смесь волнующих, интенсивных цветов. Смена металлических оттенков и переходов теней дает впечатляющий эффект «медленного плавления цвета».

Фактуры и материалы: использование цветных, полированных, металлических поверхностей позволяет достичь драматического визуального эффекта. Здесь широко применяются блестки, сверкающие диски, эффекты страза и люрекса, отделка с зеркальным блеском, переливающиеся перья и бархат. В производстве посуды и предметов интерьера распространены фактуры натурального камня, мрамора, а также бронзы и золота.

Эксперты из компании bora.herke.palmisano будут проводить семинары и давать пояснения по четырем сценариям выбора стиля в течение всей выставки. Карты трендов (Trend cards), детально описывающие каждое из направлений, предоставляются посетителям бесплатно.

Красочная инсталляция Kinemona Vintage

Kinemona Vintage – это специальная экспозиция от команды голландских дизайнеров, которые создают совершенно новые объекты на основе хорошо знакомых нам вещей. Концепция построена на использовании золотых и шафрановых тонов, а также винтажных элементов дизайна.

«Винтаж как никогда в моде! Хорошие вещи возвращаются из прошлого!» – такой девиз придумали специалисты компании 2deziqn для своей инсталляции. Она должна вдохновить представителей отрасли на яркое и экстравагантное оформление витрин магазинов, а также создание уникальных презентаций своей продукции. «У вас не будет второго шанса произвести первое впечатление! Удивите своих



Фото: Messe Frankfurt Exhibition GmbH/Pietro Suteria

клиентов совершенно новым подходом к продукту», – призывают основатели дизайн-бюро Руди Туинман (Rudi Tuinman) и Паскаль Кёлеман (Pascal Koelman).

Одна из ключевых особенностей Kinemona Vintage – сочетание свежих цветов и растений от участников экспозиции Floradecora, которая проходит в рамках Christmasworld, и декоративной продукции от экспонентов выставки.

Дизайнеры хотят продемонстрировать, что шоппинг может стать новым опытом для каждого. В их инсталляции милые винтажные мелочи и предметы мебели из прошлого получают «второе дыхание», соседствуя с современными деталями и украшениями. Так, например, в оформлении витрин используются старые двери, оконные стекла, витражи и старинные шкафы.

«Творческая переработка старых объектов, которая может придать им современный привлекательный вид, – это всегда непростая задача, но в результате мы получаем совершенно новый и интересный взгляд на привычные вещи. Это дает нам возможность сделать презентацию товара эффективной и уникальной», – утверждает Паскаль Кёлеман.

Шафраново-желтый цвет (гавайское название шафрана – «kinemona») используется дизайнерами для создания свежих, современных акцентов, а цветы и растения придают нотку природной живости урбанистической экспозиции.

«Различные оттенки желтого – ультрасовременная тенденция нынешнего сезона. Сочетая шафраново-желтый с большим количеством серого, черного и добавляя немного золота, мы переносим этот летний цвет в уютное тепло рождественских праздников», – поясняют дизайнеры.



Фото: Messe Frankfurt Exhibition GmbH

Бизнес-программа Christmasworld 2019

В рамках деловой программы выставки пройдет двухдневный тематический форум, на котором будут освещены новейшие разработки и тенденции отрасли. Ожидается насыщенная лекционно-экскурсионная программа, а также церемония вручения профессиональных наград.

25 января темой форума станет «Коммерческая недвижимость, торговые центры и розничные торговые точки». Основной докладчик Кристиан Микунда (Dr Christian Mikunda) прочтет лекцию на тему «Завораживающий свет – психология и драматургия», в ходе которой исследует психологические механизмы и драматургические приемы использования освещения в успешной маркетинговой концепции.

28 января форум будет посвящен теме «Современный урбанистический маркетинг». Профессор Себастиан Зенкер (Sebastian Zenker), объяснит в своей лекции «Мероприятия как коммуникация городского бренда», каким образом различные мероприятия могут повлиять на имидж города.

Зенкер подразумевает, что каждый город представляет собой отдельный бренд, ассоциации с которым прочно закрепились в умах потребителей. Чтобы положительно влиять на узнаваемость бренда, необходима стратегическая коммуникация, в роли которой и выступают городские мероприятия.

Организаторы Christmasworld 2019 надеются, что смогут создать для каждого посетителя атмосферу праздника и поделиться свежими идеями. До встречи во Франкфурте!

GR

www.christmasworld.messefrankfurt.com

АМБИЕНТЕ 2019: СОВРЕМЕННОЕ ПРОИЗВОДСТВО И НАРОДНЫЕ ПРОМЫСЛЫ

В феврале 2019 года Франкфурт-на-Майне снова станет центром закупок потребительской продукции – с 8 по 12 февраля здесь пройдет международная выставка Ambiente. Это крупнейшая платформа широчайшего спектра товаров народного потребления, регулярно привлекающая байеров со всего мира. Как и в прошлые годы, на выставке выделяется три обширных тематических раздела: Dining (посуда, товары для кухни), Living (предметы интерьера, декор) и Giving (подарочная продукция). Представители этих секторов смогут наладить ценные деловые контакты и обсудить насущные вопросы отрасли.

ТРЕНДЫ АМБИЕНТЕ 2019

Что будет новым, а что останется прежним? Чтобы спрогнозировать основные тенденции, дизайн-студия bora.herke.palmisano изучила глобальные разработки в области дизайна, искусства и архитектуры, а также моды и lifestyle. В качестве трендов 2019 года специалисты дизайн-бюро выбрали три направления, образно названные «уютный дом» (Tasteful Residence), «безмятежная природа» (Quiet Surroundings) и «радостная атмосфера» (Joy-Filled Ambience).

Уютный дом – тренд, который сочетает в себе украшения ручной работы и уникальные предметы интерьера. Предпочтительными материалами будут листовенные породы дерева, кожа и букле, а также бархат, велюр и фарфор. В качестве дополнения к мягким природным текстурам можно использовать цветное стекло и полированные поверхности.

Безмятежная природа – экологичные продукты, натуральные материалы и дизайн, основанный на вторичной переработке или повторном использовании сырья, – вот что создает естественную окружающую среду, полную мира и покоя, по которой тоскует каждый житель большого города. Используемые материалы – шерсть,

шелк, дерево, камень, глина и керамика. В рамках этого тренда широко применяются традиционные народные промыслы.

Радостная атмосфера – тренд представляет собой эклектичный, красочный мир смешения красок, материалов и текстур. В этом свежем, неординарном стиле преобладают растительные мотивы, геометрические детали, крупногабаритные предметы декора, винтажные принты.

ИНДИЯ: БУДУЩЕЕ ЗА РЕМЕСЛЕННИКАМИ

В 2019 году страной-партнером Ambiente станет Индия (в 2018 году эта почетная роль досталась Нидерландам). Куратор и дизайнер презентации Индии Аюш Касливал (Ayush Kasliwal) продемонстрирует важность традиционных народных промыслов, он уверен: «будущее за ремесленниками».

Презентация партнерской страны охватит широкий спектр традиционных ремесел и продемонстрирует глубокое понимание национальной культуры, архитектуры и мифологии через эстетику современности.

«В Индии производится множество разнообразных изделий ручной работы, и это открывает огромные возможности для страны. Будущее, особенно для Индии,



Фото: Messe Frankfurt Exhibition GmbH/Petra Welzel



Фото: Messe Frankfurt Exhibition GmbH/Jean-Luc Valentin



Фото: Messe Frankfurt Exhibition GmbH

таких же высоких стандартов, как и от промышленных компаний.

Также в рамках программы, посвященной стране-партнеру, на выставке будет работать «Звездное ночное кафе» (Starry Night Café). Дизайнеры создали здесь роскошную обстановку в индийском стиле. Интерьер кафе, большая часть которого построена из бамбука, будет выдержан в оттенках синего, создавая атмосферу безмятежности и расслабления.

Кроме того, Ambiente продолжит традицию проведения специального тематического дня, посвященного стране-партнеру. Этот день завершится в стиле традиционного индийского приема.

ИСКАТЬ И НАХОДИТЬ СТАЛО ПРОСТО!

В Ambiente 2019 участвуют более 4500 экспонентов со всего мира. Учитывая такое многообразие, организаторы предлагают широкий спектр навигационных инструментов, чтобы помочь посетителям быстро найти конкретные товары.

С путеводителем по экспозиции Ethical Style заинтересованные посетители смогут легко найти компании, чья деятельность отвечает этическим и/или экологическим требованиям.

Contract Business Guide в области HoReCa поможет посетителям, работающим в контрактном бизнесе, быстро отыскать нужных партнеров. Этот путеводитель позволит дизайнерам и закупщикам выбрать поставщиков для оснащения гостиниц и ресторанов посудой и мебелью.

Специальная экспозиция Solutions («Решения») ускорит процесс поиска инновационной кухонной и бытовой техники. В рамках Solutions будут представлены новые продукты и решения для кухни и домашнего хозяйства, отобранные известным лондонским дизайнером Себастьяном Бергне (Sebastian Bergne).

Ambiente открывает свои двери для всех, кто ищет новые идеи, надежных деловых партнеров и оригинальную продукцию, а также интересуется мировыми трендами в области товаров для дома, предметов интерьера и декора. *GR

www.ambiente.messefrankfurt.com

заключается в ремесле. Ambiente – это фантастическое место для представления handmade товаров», – говорит Аюш Касливал.

Особое внимание в презентации традиционных индийских ремесел будет уделяться методам работы мастеров и организации производства. Этот аспект особенно важен при выходе на международный рынок, так как многие потребители ожидают от ремесленных предприятий



Фото: Messe Frankfurt Exhibition GmbH/Pietro Sutura

ambiente

the
show



sensational
exceptional
*original** 8–12.2.2019

Потрясающее многообразие международного рынка потребительских товаров. Зона Giving с сенсационными новинками индустрии подарков и личных аксессуаров. Выставка, которая направит вашу отрасль в будущее.

Подробная информация и билеты: ambiente.messefrankfurt.com
Тел. +7 (495) 649-87-75
info@russia.messefrankfurt.com

 messe frankfurt

* Сенсационный, исключительный, оригинальный ** Страна-партнер Индия



**

НАРТИСА® LIVE: МОРЕ ИДЕЙ

20 марта 2019 года в Международном конференц-центре Бонна (Германия) в очередной раз состоится специализированная выставка рекламы и промоиндустрии НАРТИСА® live. В ней примут участие около 190 экспонентов – лучшие игроки международного рынка и победители конкурса Promotional Gift Award. Выставка обещает стать источником вдохновения для дистрибьюторов и производителей, рекламных и коммуникационных агентств, а также представителей отрасли, которые находятся в поиске подходящей рекламной продукции для себя или своих клиентов.

Уже в седьмой раз с посетителями выставки поделятся опытом использования «тактильной рекламы» (haptic advertising) – одного из самых современных и эффективных маркетинговых инструментов. Под «тактильной рекламой» устроители экспозиции подразумевают разнообразные товары промоиндустрии – от традиционных бизнес-сувениров до образцов кастомизированного дизайна. Производители и продавцы рекламной продукции прекрасно понимают, что «тактильная реклама» расширяет имидж бренда из сугубо рациональной плоскости в мир ощущений, делает рекламные сообщения осязаемыми и формирует реальные точки соприкосновения с целевой аудиторией.

Выставка длится всего один день, но его программа весьма насыщена – он целиком посвящен нестандартному и креативному



Фото: WA Media GmbH



Фото: WA Media GmbH

продвижению товаров и брендов: от бизнес-сувениров до широчайшего спектра промопродукции, элементов мерчандайзинга и корпоративной одежды.

Посетителям предлагается не просто ознакомиться с последними рекламными трендами, но и по-настоящему прикоснуться к ним и попробовать их в деле – в соответствии с девизом «Посмотри и почувствуй» (Look & Feel).

Как и всегда, ожидается разнообразная лекционная программа, в рамках которой спикеры поделятся с участниками своим опытом использования «тактильной рекламы». Кроме того, можно будет ознакомиться с лауреатами международной премии Promotional Gift Award 2019 и участниками специального шоу The Best Practice, в ходе которого состоится презентации успешно реализованных маркетинговых кампаний.

НАРТИСА® live открыта для всех групп посетителей, для которых рекламная продукция представляет профессиональный интерес: дистрибьюторов и поставщиков, творческих сотрудников отделов маркетинга, покупателей промопродукции и сотрудников рекламных агентств, управляющих директоров небольших компаний, маркетинговых и ивент-агентств.

Посещение бесплатное, необходима лишь предварительная регистрация на сайте мероприятия.

Часы работы выставки – с 9.00 до 17.30. Казалось бы, немного, однако за это время можно с головой окунуться в море оригинальных товаров и концепций. Ощутите новые идеи! **GR**

www.baptica-live.de

IPSA

20-21

МАРТА 2019

ВСЕ
ДЛЯ
ПРОДВИЖЕНИЯ
ВАШЕГО
БРЕНДА

Москва
Крокус Экспо

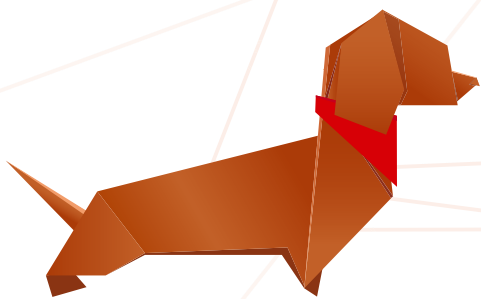

**МЕЖДУНАРОДНАЯ
ВЫСТАВКА
ПРОМОИНДУСТРИИ
IPSA**

IPSA - это:

- ◆ Поставщики и производители промопродукции со всего мира
- ◆ Более 4000 профессионалов на одной площадке
- ◆ Личные встречи с ведущими компаниями за три дня работы на выставке

WWW.IPSA.RU

Организатор:
 Reed Exhibitions®

РЕКЛАМА. ООО «РЕЛКО»

PELIKAN: ЛЕГЕНДАРНОЕ НЕМЕЦКОЕ КАЧЕСТВО

Каждая деталь поражает изяществом так же, как и общий вид. Тщательная обработка говорит о преданности своему делу, точности и аккуратности великих мастеров. Все это – о легендарных пишущих инструментах Pelikan. В преддверии грандиозного юбилея известного немецкого бренда Светлана Баскакова, директор по закупкам направлений «Бизнес-подарки» и «Канцелярские товары» компании MERLION, рассказывает, в чем отличие специальных выпусков и лимитированных коллекций, и объясняет – почему символом бренда стала птица.

GIFT Review: В этом году Pelikan празднует юбилей. Цифра немалая для многих брендов – 180 лет! Кроме известного имени, осталось ли на сегодняшний день что-то от компании, которая сформировалась почти два столетия назад?

Светлана Баскакова: Действительно, Pelikan – один из старейших и самых уважаемых производителей пишущих инструментов в мире. Фабрика была основана в 1838 году и представляла собой революционное для тех времен химическое производство. Ручки появились в ассортименте не сразу, сначала компания выпустила популярные во всем мире чернила Pelikan 4001. А позднее, в 1929 году появилась первая перьевая ручка Pelikan, которая полностью изменила европейский рынок и вкусы любителей пишущих инструментов. Это была ручка с поршневой системой заправки, ставшей эталоном для остальных производителей. Поршневой механизм Pelikan и по сей день используется во всех перьевых ручках премиум-класса.

Pelikan является единственной компанией, предлагающей такой широкий ассортимент ручек, индивидуальных по размеру корпуса и пера, в том числе и перьевую ручку с наибольшей емкостью чернил во всем мире. На мой взгляд, инновационность разработок и стремление быть первыми – это и есть главная отличительная особенность бренда. Прошло 180 лет, а пишущие инструменты Pelikan по-прежнему считаются одними из самых лучших. Это ли не показатель? Наверное, ручки Pelikan созданы, чтобы пережить время.





GR: Символ бренда – клип пера в форме клюва пеликана. Почему пеликан?

С.Б.: История создания бренда не менее значима и интересна, чем история запуска производства. Торговая марка Pelikan была зарегистрирована в 1878 году Понтером Вагнером, бывшим главным химиком компании, а впоследствии ее владельцем, и стала одной из первых в немецкой истории. Это был действительно революционный шаг, поскольку закона о торговых марках не существовало до 1894 года. Изображение пеликана позаимствовано из эмблемы семьи Вагнера, но на оригинальном семейном гербе было изображено три птенца пеликана. Позже эмблему изменили до двух птенцов, а в 2003 году – до одного. Существует легенда, которая гласит, что пеликан – это птица, разрывающая свою плоть, чтобы накормить птенцов. Так и компания должна была защищать своих служащих. Этот символ бренда до сих пор присутствует на всех перьевых ручках и реализован с помощью изящно изогнутого клипа пера в виде клюва пеликана. На перо выгравирован логотип Pelikan.

GR: В чем разница между специальными изданиями и ограниченным тиражом?

С.Б.: Pelikan предлагает настоящие произведения искусства для тех, кто предпочитает индивидуальность, ценит эксклюзивные и изысканные вещи. Поэтому компания регулярно выпускает специальные издания. Каждое из таких письменных творений посвящено определенной теме и является уникальным продуктом, единственным в своем роде, как почерк каждого человека, и таким же неповторимым, как мысли.

Яркий в буквальном смысле пример такой коллекции, одна из самых последних новинок – Souveraen 600 vibrant orange, которая отражает невероятные цветовые переходы, какие можно наблюдать только осенью. Для этого мастера Pelikan используют специальный акриловый материал, который прошел несколько этапов производства, чтобы точно воссоздать палитру разноцветной осенней листвы. Интересные цветовые решения – от светло-прозрачного до насыщенного оранжевого – делают эту коллекцию похожей на вспышку. Блестящие золотые кольца

и 14-ти каратное золотое перо, частично покрытое родием, ещё более подчеркивают теплые оттенки этой серии.

Коллекции, выпущенные ограниченным тиражом, заслуживают особого внимания со стороны эстетического письма. Одна из таких коллекций – лимитированная серия перьевых ручек The Statue of Zeus. Линейка посвящена древнегреческому памятнику «Статуя Зевса» – 13-ти метровая статуя, которую создал скульптор Фидий между 438 и 430 годами до н.э. Вдохновленная древней архитектурой, эта серия пишущих инструментов была произведена с заботой и вниманием к деталям. Pelikan использовал для ее отделки ценное 18-ти каратное розовое золото. Применяя кропотливую художественную обработку, специалисты компании воплотили тему Зевса на корпусе ручки в стерлинговом серебре 925 пробы, а затем все декоративные элементы были покрыты розовым золотом в гальванической ванне. Чтобы придать изделию законченный вид, на рисунок и декоративные элементы нанесен прозрачный лак, сообщающий фону антрацитовый тон.

Пишущие инструменты лимитированных серий Pelikan вызывают интерес как среди коллекционеров, так и среди тех, кто желает подчеркнуть свою индивидуальность.

GR: Что такое стандартные выпуски продукции Pelikan?

С.Б.: Стандартные выпуски Pelikan – это коллекции, выпускающиеся свободным тиражом. Как правило, на их основе потом рождаются специальные и лимитированные издания. Хороший пример – серия Souveraen – воплощение настоящей классики. Благодаря именно этой коллекции, которая была впервые представлена еще в 1950 году, черный и зеленый в полоску корпус стал отличительной чертой Pelikan. Корпус пишущих инструментов Souveraen сделан из ацетата целлюлозы, а двухцветные или полностью покрытые родием перья искусно выполнены вручную из 14-ти и 18-ти каратного золота. В любом случае каждая серия даже стандартных выпусков имеет свой характер, является выражением индивидуальности и воплощением совершенства. *GR

MERLION

+7 (495) 981-84-84 www.merlion.com

COLLINES
DE PROVENCE
Parfumeur Botaniste

Collines de Provence – традиционная французская марка. Но за кажущейся простотой композиций скрывается филигранное кружево парфюма, сплетенное из тончайших акцентов. Такие ароматы подойдут для любого интерьера и настроения. В этом году парфюмеры Collines порадовали большим количеством новинок. Пополнилась линейка «зимней» коллекции: Noisette Gourmande (Аппетитный фундук), Forêt de Sapin (Еловый лес), Brioche de Noël (Рождественский кекс), Thé de Noël (Рождественский чай), Fruits Confits (Сахарные фрукты), Nougat (Нуга), Chocolat (Шоколад), Fleur Givrée (Морозный цветок) и Cannelle Orange (Корица-апельсин).



AROMA ELEGANT
home & beauty

Арома-Элегант — это рай для ценителей эстетичного и стильного оформления интерьеров. Работает в нишевом сегменте на рынке ароматов для дома и является эксклюзивным поставщиком брендов: **Chando** (Китай), **Antica Farmacista** (США), **Collines de Provence** (Франция), **ONNO** (Бельгия) и **Danhera** (Италия).

www.aroma-elegant.ru

ONNO



Роскошные ароматические свечи ручной работы ONNO изготовлены в Бельгии по самым высоким стандартам, эти уникальные свечи рассказывают историю экзотических земель и далеких стран, приглашая вас в путешествие по Африке и Таиланду. Каждая ваза для свечей ONNO – это эксклюзивное стекло ручной работы – произведение искусства мастера. Вес вазы может достигать 11 кг! Ароматические свечи ONNO отливают вручную, используя высококачественный минеральный воск и 100% хлопковые фитили. Диффузоры объемом 2,5 и 4,5 литра!





ANTICA FARMACISTA – американская компания, основанная в 2003 году. Бренд лидирует на рынке домашних ароматов как первая компания, которая начала производство тростниковых диффузоров для дома в США.

В настоящее время коллекция включает в себя более 20 ароматов, представленных в продуктах для ванн и тела, свечах, диффузорах, спреях для дома, духах. Роскошь и богатство – центральная тема для компании. Новинка – автомобильные диффузоры.



CHANDO

Chando Aroma Porcelain – запатентованный и признанный бренд класса люкс, который стал ярким примером сочетания авторских ароматов и деликатного фарфора ручной работы. Оригинальная задумка Chando заключается в распространении аромата через пористый фарфор. Каждый состав аромата и технология продукта имеют индивидуальный патент.



Вся продукция Danhera разработана, изготовлена и упакована в Италии и является результатом 30 лет исследований в области профессиональной парфюмерии и косметики для дома. Помимо ароматов для дома бренд также выпускает серию косметики для тела и линейку средств для ухода за домом. Косметика для тела заботится о коже, питает и увлажняет, насыщает ее природными элементами, оставляя за собой шлейф утонченных ароматов. Средства для ухода за домом от Danhera – это концентрированные, биоразлагаемые составы с природными компонентами, без красителей, аллергенов и вредных веществ. Подарите своему дому роскошь чистоты и безопасность от Danhera.



МАНУФАКТУРА «ДУШИСТЫЯ РАДОСТИ»: ПОДАРКИ С СЕКРЕТОМ

Делать подарки – искусство. Не те, что принимают с дежурными словами благодарности и прячут подальше на полку. Не те, которые будут полезны в хозяйстве, но не удивят и не растрогают. Только те, что тронут самое сердце, принесут искреннюю радость и будут вспоминаться с теплом даже спустя много лет. Подарок-история, подарок-эмоция, подарок-впечатление – все это производит мануфактура «Душистая радость».

GIFT Review уже писал об уникальной продукции «душистой» мануфактуры. В ее ассортименте не только мыло, изготовленное по старинным рецептам, но и разнообразные сувениры, которые впечатляют своим высочайшим качеством и живым авторским мастерством, душой, вложенной в каждую вещь. Недаром среди клиентов мануфактуры такие компании, как «Райффайзенбанк», «Татнефть», «Волей Гранд», музей-усадьбы Архангельское, Царицыно и многие другие.

Рассказывает соучредитель мануфактуры Марина Волкова: «Каждый кусочек нашего мыла, каждый набор и игрушка – подарок-история и подарок-впечатление. Это именно то, что так ценится сегодня и одновременно то,



что так сложно найти. Кроме того, наша продукция – это очень интересный корпоративный подарок. Можно выбрать презент из уже готового ассортимента, а можно создать совершенно уникальный продукт, ориентированный на конкретную компанию».

В преддверии «гендерных» праздников – 14 и 23 февраля, 8 марта – мануфактура «Душистая радость»

предлагает идеи подарков, которые приятно удивят и поражают самого искусственного заказчика.

ДЛЯ ВСЕХ. Благоуханная продукция мануфактуры придется по вкусу каждому. Натуральное мыло, приготовленное по историческим рецептам XIX века, упаковано в винтажные обертки и коробочки ручной работы.



Кусковое и мягкое мыло, прозрачное глицериновое в виде овощей и фруктов, душистые саше, подарочные наборы на все случаи жизни.

ДЛЯ ГОСПОД. Подарочные наборы для мужчин в линейке продукции мануфактуры – это не только мыло, тщательно подобранное с учетом особенностей ухода за мужской кожей, но и другие весьма полезные и неожиданные для представителей сильного пола подарки. Например, «Нужная вещь для кармана мужчины» – носовой платок, который можно предложить даме, или душистые карточки для тайных посланий, набор для бритья с призывом «Мужчины, брейтесь ежевечерне», шелковое или шерстяное кашне, запонки и булавки для галстука, вышитые шелковыми лентами.

ДЛЯ ДАМ. Наборы мыла для дам (их в ассортименте великое множество) дополняют не менее приятные и изысканные сюрпризы – шелковый шарф с заколкой-брошью в виде цветка, брошь или кулон, расшитые шелковыми лентами, душистые саше для белья, шарф-бант из французского кружева.

ДЛЯ ОСОБЫХ СЛУЧАЕВ. Специальные подарочные наборы для ценителей русских банных традиций, тематические наборы мыла с цитатами из русской классики, миниатюрные коробочки с забавными детскими считалочками, набор для любителей хоккея с кусками мыла в виде шайб, сюрпризные коробки – музыкальные шкатулки – среди ароматной продукции мануфактуры «Душистая радость» можно найти подарок практически на любой случай. Особо стоит сказать о музыкальных шкатулках. Каких мелодий здесь только нет – «Времена года» Вивальди, фокстрот «Цветущий май», вальс «Воспоминание», песни «В парке Чаир», «Моя Марусечка» и даже «Марш Преображенского полка» в исполнении Образцового военного оркестра почетного караула московского гарнизона.

ДЛЯ НОВОГО ГОДА. Новогодний ассортимент также весьма разнообразен. Ароматные конфетти с эфирными маслами мандарина, корицы и пихты в подарочной новогодней упаковке, серпантин, саше для елки, миниатюрные наборы с добрыми новогодними пожеланиями,



ватные елочные игрушки ручной работы, выполненные по историческим технологиям в традициях конца XIX – начала XX века. Ватные игрушки тогда стали доступной альтернативой дорогим стеклянным украшениям. Из ваты, проволоки и клейстера мастерили ангелов с крыльями, райских птиц, девочек на коньках и мальчиков на лыжах, румяные яблоки, сочные груши, лиловые сливы, хрустящие огурчики. Мануфактура «Душистая радость» возродила этот замечательный старинный промысел. В ассортименте ватных елочных украшений есть различные серии – «Овощи», «Фрукты», «Грибы», «Персонажи любимых сказок», «Дети», Дед Мороз и Снегурочка. Новые идеи рождаются практически постоянно.

И конечно же, еще один чудесный подарок-впечатление – экскурсия в музей «Душистая радость». Здесь можно совершить увлекательное путешествие в XIX век, узнать о культуре быта старинной Коломны, ароматах и косметических тайнах того времени, мыле и его производстве в России, а также пройти занимательные мастер-классы по упаковке мыла, составлению бутоньерок, созданию аромата и многие другие. ✨

**Мануфактура «Душистая радость»
Коломна, ул. Зайцева, д. 18
www.d-radosti.ru**

Лавка: +7 (915) 152-51-15. Музей: +7 (916) 785-72-88

ДОМАШНИЙ УЮТ ОТ «ДИЛИЖАНСА» – НОВИНКИ СЕЗОНА

В последнее время различные предметы интерьера и декора пользуются большим спросом. Преднесенные в качестве подарка, эти аксессуары смогут не только приятно удивить, но и создать особенную обстановку. Также это отличный выбор для дизайн-студий и интернет-магазинов, предлагающих своим клиентам интересные интерьерные решения. Дарите атмосферу и свет – такую идею транслируют уникальные товары от компании «Дилижанс», выделяющиеся на фоне остального ассортимента.

Существует множество способов украсить свой дом, но некоторые из них действительно впечатляют своей оригинальностью и изысканностью. Одна из новинок сезона от компании «Дилижанс» – ультразвуковые ароматические диффузоры бренда Aromic – не только наполнят ваше жилище головкружительными ароматами, но и улучшат здоровье. Согласно последним научным исследованиям, запахи эфирных масел благотворно влияют на функции головного мозга и нервной системы, увеличивая работоспособность, снимая напряжение, поднимая настроение.

Ароматерапия с помощью домашних диффузоров от Aromic – это простой и быстрый способ создать в жилом или рабочем помещении атмосферу роскоши и расслабления. Все, что вам потребуется, – это добавить несколько капель любимого эфирного масла в резервуар с водой и включить прибор.

Диффузоры от Aromic используют воду и высокочастотные ультразвуковые колебания, создавая сверхтонкую эфирную дымку. Это гораздо более здоровая и безопасная альтернатива ароматизированным свечам, так как в диффузионном процессе не применяется нагревание, что позволяет сохранить целостность молекул эфирного масла и их целебные свойства. Еще одним преимуществом ультразвуковых диффузоров является то, что с помощью испарения воды они могут не только ароматизировать, но и увлажнять воздух в помещении.

Диффузоры имеют оригинальный дизайн, поставляются в разных размерах и цветах, поэтому легко впишутся в любой интерьер и станут его украшением.





Позитивные силиконовые светильники от бренда Lumobook являются не только источником света, но и предметом декора. Меняют цвета, включаются от хлопка. Забавные мордочки зверюшек и фигурки новогодней тематики порадуют и детей, и взрослых, наполняя дом атмосферой радости и праздника. Благодаря интересному дизайну и качественному исполнению эти светильники идеально дополняют практически любой интерьер и создадут в помещении милые яркие акценты. Такой подарок точно не отправится пылиться на полку и будет радовать владельца в течение долгого времени.



Компания «Дилижанс»
 +7 (495) 969-27-25 opt@diligans.biz www.diligans.biz

ДАМЫ И ГОСПОДА: НЕСТАНДАРТНЫЕ ПОДАРКИ НА СТАНДАРТНЫЕ ПРАЗДНИКИ

От зимы к весне, от брутальности к нежности, от коньяка и наборов для бритья к духам и тьюл-панам – все это, конечно, о ежегодном «гендерном сезоне», праздниках 23 февраля и 8 марта. Выбор подарков для сильных мужчин и милых дам – дело настолько привычное, что проявить здесь креатив и удивить кого-то вдвойне непросто. GIFT Review решил поделиться интересными идеями и сделать подборку необычных презентов, которые уж точно запомнятся.

ДЛЯ ДАМ



Подарочный сертификат с открытой датой на одно- или двухдневный отдых в лучших загородных и столичных отелях порадует любую женщину. Особенно рекомендуем «Отдых во SPAсении» – гостиницы с включенной спа-программой позволят отрешиться от городской суеты и насладиться релаксирующими процедурами для лица и тела.

Cuva
www.cuva.ru



Левитирующие растения LePlant – это удивительное сочетание природы и технологий. Представьте, растения парят в воздухе, медленно вращаясь, вызывая восторг и восхищение!

Levitera
www.levitera.ru

Сладкоежки и ценители чаепития будут в восторге от «умного» чая в капсулах. В каждой капсуле – натуральный чай, листья, цветы и ягоды лекарственных растений. Не содержит сахара, в составе натуральный подсластитель изомальт. Оригинальное и яркое оформление.

SweetMi
www.sweetmi.ru

Ювелирные украшения из метеоритов – таким подарком вы точно удивите! Для создания изделий используются метеориты Сеймчан (Магаданская область), Muonionalusta (Швеция) и Campo del Cielo (Аргентина). Красота и стиль напрямую из космоса!

Made in cosmos
www.madeincosmos.ru



Подарите красоту и здоровье! FITMOST – единый спортивный абонемент сразу в 600 разных фитнес-пространств. По FITMOST можно заниматься йогой и сайклингом, сходить в бассейн или на батут, попробовать кроссфит или медитацию. Запись на тренировку происходит на сайте или в мобильном приложении – нет никаких пластиковых карточек. Проект работает в шести городах: Москве, Санкт-Петербурге, Сочи, Новосибирске, Екатеринбурге и Казани.

FITMOST
www.fitmost.ru

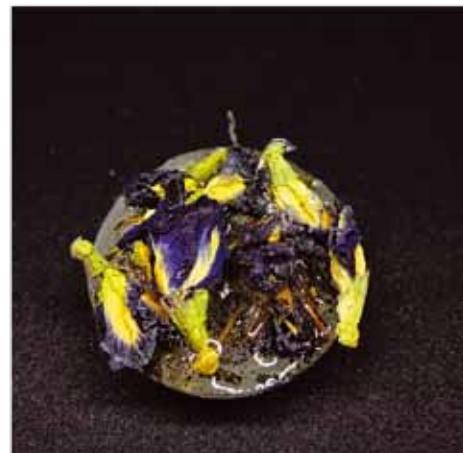

Подарочный сертификат на создание собственных духов – это как раз тот идеальный сюрприз, который останется в памяти надолго. На мастер-классе можно будет создать свой эксклюзивный аромат, который точно не купишь ни в одном магазине. Уникальный парфюм гарантированно выделит вас из толпы и придаст вашему образу уверенности и утонченности.

Парфюмерное ателье «Аромаобраз»
www.aromaobraz.com



Умный сад с электронным контролем уровня воды iGarden выращивает растения без земли, напоминает о поливе, поставляется со специальным грунтом в комплекте. Этот ультрасовременный подарок станет стильным украшением интерьера и порадует владельца отсутствием хлопот.

Madrobots
www.madrobots.ru



Мы привыкли начинать утро с кофе. Но мало кто знает, что на основе этого бодрящего напитка могут создаваться настоящие картины и съедобные открытки! Подарите это ароматное произведение искусства или сертификат на мастер-класс по созданию кофейного шедевра – и искренние улыбки и благодарность не заставят себя ждать.

«Ароматные впечатления»
www.aromagic-event.com

ДЛЯ ГОСПОД

Кто сказал, что шоколад любят только представительницы прекрасного пола? Ни один мужчина не откажется от «брутального» лакомства, изготовленного из натурального какао-порошка, отлитого в форму предметов быта и стилизованного под «винтаж». Шоколадные инструменты от IRONCHOCO – вкусно до последнего винтика!

«Суровый Русский Шоколад»
www.ironchoco.ru



Для тех, кто ценит надежность и безопасность, лучшим подарком станет CardCase (кардкейс) – инновационный кошелек, использующий RFID (радиоволновую) защиту банковских карт. Он позволяет блокировать действия мошенников и сохранить в неприкосновенности личные сбережения владельца. Существует в различных видах и модификациях – от простого чехла из высокотехнологичного алюминия до стильного кожаного портмоне с индивидуальным дизайном.

CardCase
www.cardcase.ru



Любителей шашлыков и пикников порадует уникальное устройство для вращения шампуров. Конструкция этого механизма позволяет вращением одного из шампуров приводить в движение остальные. Таким образом происходит гораздо более равномерная прожарка мяса, без образования невкусной подгорелой корки.

«КЕДР плюс»
www.kedrplus.ru



Эстетов, коллекционеров и просто любителей всего необычного впечатлят авторские кинетические скульптуры в стиле «стимпанк». В производстве используются настоящие «мужские» материалы – дерево, кожа, металл. Эти оригинальные арт-объекты гарантированно станут жемчужиной вашего интерьера.

ArtMechanicus
artmechanicus.com

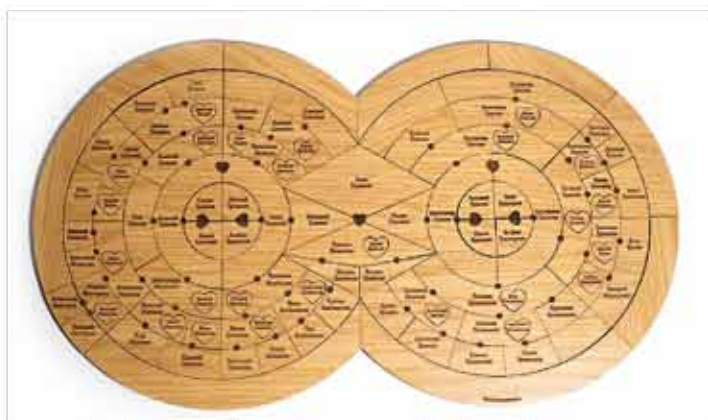

Тем, кто хочет знать свои корни, лучше понять себя, передать это знание дальше, обязательно понравится оригинальный памятный подарок от проекта #Потомкивтеме – карта родословной в виде деревянного пазла на магните. Уникальный дизайн для каждой родословной, экологически чистые материалы. Кроме того, такой презент – это увлекательная семейная игра и предмет домашнего декора.

#ПОТОМКИВТЕМЕ
www.potomkivteme.ru



Геймеры оценят подарочный набор ручной работы с символикой World of Tanks. Набор «на троих» состоит из трех стаканов и трех стопок с накладками из пьютера (сплав олова, меди и серебра) с изображением логотипа известной компьютерной игры.

Мануфактура Жукова
www.livemaster.ru/zhukman



Сидячая работа – это безусловное зло для здоровья. И особенно для здоровья ног. Варикоз, боль, отеки – эти неприятности сопровождают каждого офисного работника. Офисный гамак для ног избавит от этих неприятностей и подарит долгожданный отдых.

FlyFoots
flyfoot.ru

ИСТОРИЯ РОССИЙСКОГО ФУТБОЛА В ФОТОГРАФИЯХ

ЛЕГЕНДЫ • LEGENDS

A HISTORY OF RUSSIAN FOOTBALL IN PHOTOGRAPHS



Подарочное издание
с уникальным фотоархивом
основных периодов
развития российского
футбола с 19-го века.
Звездные клубы, игроки,
тренеры, решающие матчи
и невероятные игровые
моменты.

www.krasivayakniga.ru/football



КРАСИВАЯ КНИГА
www.krasivayakniga.ru

Подарочные книги с корпоративной персонализацией.
Издание книг для компаний.

ГОСТЕПРИИМСТВО В ПОДАРОК

Рынок HoReCa, или, если пользоваться более привычным для нас названием, индустрия гостеприимства, – очень сложный и своеобразный бизнес. Любая гостиница или предприятие общественного питания должны уметь обслуживать огромный поток клиентов и в то же время уделить персональное внимание каждому. Кроме того, учитывая высокую конкуренцию в этой сфере, не всегда просто сделать так, чтобы гость запомнил конкретное заведение и вернулся именно туда. В этом участникам рынка помогает разнообразная промомпродукция – от фирменного текстиля и брендированной полиграфии до оригинальной посуды и адресных подарков посетителям. GIFT Review решил разобраться в особенностях сувенирной продукции для сегмента HoReCa и попросил производителей и заказчиков рассказать о тонкостях их работы.

СЛОВО ПРЕДСТАВИТЕЛЯМ КОМПАНИЙ



АЛЕКСАНДРА ХЛОПУШИНА,
основатель и генеральный
директор группы компаний
FineDesignGroup

www.finedesigngroup.ru

ВОПРОС: *С каким сегментом HoReCa вы работаете и какую сувенирную продукцию предлагаете?*

ОТВЕТ: На данный момент мы успешно работаем с ресторанами и кафе: поставляем как практичную и доступную посуду, так и уникальное стекло ручной работы, предметы для сервировки и освещение известных европейских брендов. Среди них, например, LSA International, Eva Solo, Guzzini, КеерСип и другие. Один из наших хитов – небьющаяся посуда бренда Koziol из материала Superglas. Она выглядит как хрусталь, при этом легкая и настоящая «неубиваемая». Проверляли сами: никакие удары о стены и пол ей не страшны.



ВОПРОС: *Каковы особенности работы в сфере гостеприимства?*

ОТВЕТ: Нужно понимать, что в сегменте HoReCa действуют другие правила рынка, чем, скажем, в оптовых или розничных продажах: продвигать товар сложнее, о спонтанной покупке не может быть и речи, ведь соотношению цены и качества клиент придает максимальное значение. Зато если заказчик выбрал своего поставщика, то эти отношения уж точно надолго.

ВОПРОС: *Какие самые запоминающиеся проекты были у вас в этой отрасли?*

ОТВЕТ: Одним из самых запоминающихся и амбициозных заказов стали кружки датского бренда Eva Solo для крупной кофейной сети – вот уж где пришлось побороться. Но все удалось! А необычные кружки КеерСип вписались в интерьер концептуального бара-ресторана.





Самые



ГУСЬ-ХРУСТАЛЬНЫЙ
СТЕКОЛЬНЫЙ ЗАВОД

Изящная посуда
Уникальный декор
Обновленная упаковка



8 (499) 346 09 95

www.ghsz.ru



НАТАЛЬЯ ГОГОЛЕВА,
директор по маркетингу
ООО «АКЦЕНТ типография»

www.accent.su

ВОПРОС: *С каким сегментом HoReCa вы работаете и какую сувенирную продукцию производите?*

ОТВЕТ: Наша типография давно и успешно работает со сферой HoReCa в сегменте ресторанного бизнеса и производителей товаров. Мы – офсетная типография, производим много повседневной и POS-продукции: карточки гостя, напероны, преисматы, тейбл-тенгты, шелфтокеры, подвесы и всю брендированную полиграфию. К сувенирам мы относим сложные по конфигурации открытки с нестандартной конструкцией, открытки-антистрессы, которые можно бесконечно вертеть в руках и складывать в разные варианты; также брендированные подарочные коробки с нестандартной печатью и несколькими видами постпечатной обработки – например, когда используется сразу несколько красок pantone при печати, а конгрев и фольгирование выбраны в качестве финишной отделки.

ВОПРОС: *Каковы особенности работы в сфере гостеприимства?*

ОТВЕТ: Специфика работы с сегментом HoReCa такая же, как и сам этот рынок: очень важно предельно внимательное отношение к качеству любого продукта, который используется в маркетинге точек продаж HoReCa и продаваемых товаров. Репутация имеет огромное значение, и качество инструментов маркетинга должно быть если не безупречным, то уж точно выше, чем в массовом сегменте. Зачастую мы имеем



дело со сжатыми сроками и просроченными дедлайнами утверждения макетов. Для нас это бывает критично: есть определенные технологии печати и финишных отделок, которые нельзя нарушать. Но к любым особенностям отрасли нужно просто приспособиться и адаптироваться.

ВОПРОС: *Какие самые запоминающиеся проекты были у вас в этой отрасли?*

ОТВЕТ: Однажды мы печатали серию нехенгеров для производителей нового бренда элитного алкоголя. Нехенгеры были в виде мини-брошюр на скрепке, печатали их с добавлением двух цветов pantone, и к ним непременно должна была идти резинка определенного цвета и марки. Эти крошечные мини-брошюры содержали рецепты и краткий рассказ о самом продукте, а выбранная система крепления на горлышко – тонкая крученая резинка – очень гармонично вписывалась во всю концепцию бренда, чтобы добиться wow-эффекта.



АЛЕКСАНДРА ПАВЛОВА,
руководитель направления
индивидуальных проектов
и HoReCa АО «Императорский
фарфоровый завод»

www.ipm.ru

ВОПРОС: *С каким сегментом HoReCa вы работаете и какую сувенирную продукцию производите?*

ОТВЕТ: Мы предлагаем профессиональный фарфор для использования в сегменте HoReCa, который отвечает высоким стандартам и требованиям рестораторов. Мы работаем в среднем и высоком сегменте, то есть поставляем фарфор от профессионального до высокохудожественного. Нашими флагманскими клиентами являются рестораны «КОКОКО», «Большой», «Палкинъ», отели Hilton, Astoria.

Выпускаемая продукция multifunctional, имеет классическую, но при этом универсальную форму. Она может быть произведена по индивидуальному заказу с подглазурным нанесением логотипа или декора лучшими мастерами завода.



ВОПРОС: *Что вы можете посоветовать заказчикам на этом рынке?*

ОТВЕТ: Обращайтесь для заказа сувенирки в те компании, которые кроме непосредственно промопродукции смогут предложить вам широкий спектр сопутствующих услуг. Это интересно и полезно. Например, мы проводим выездные мастер-классы по сервировке столов в стиле различных исторических эпох, разрабатываем индивидуальные линейки товаров, организуем тематические лекции с использованием фарфора и фирменного стекла.



PRO
MEDIA
TECH

11-й Международный фестиваль
технологий продвижения и рекламы

29-30 января
2019

Павильон 2, Зал 9



Тел.: +7 (495) 727 25 88
www.pmtf.ru

Организатор:

 **КРОКУС ЭКСПО**
Международный выставочный центр

Соорганизатор:

 **BUILDEXPO**
Генеральный партнер МРБ «Крокус Экспо»

Под патронажем:

 **Торгово-промышленная палата
Российской Федерации**
в Московской области, в г. Одинцово

12+
реклама



ЮЛИЯ ФЕДОРОВА,
продакт-менеджер компании
«Проект 111»

www.gifts.ru

ВОПРОС: *С каким сегментом HoReCa вы работаете и какую сувенирную продукцию предлагаете?*

ОТВЕТ: В ассортименте компании «Проект 111» более десяти тысяч наименований, примерно треть из которых подходит HoReCa. Мы поставляем и производим ручки, промопродукцию, текстиль, посуду, предметы интерьера, униформу. Долгое время «Проект 111» работал с некоторыми сегментами HoReCa по схеме «под заказ», то есть мы производили товары по индивидуальному дизайну наших клиентов. В настоящий момент мы видим перспективу в развитии складской программы для представителей HoReCa. Мы имеем все возможности для того, чтобы сделать это предложение наиболее интересным. Складские площади «Проекта 111» позволяют обеспечить большой товарный запас (например, текстиля), обширная база поставщиков с проверенной годами четкой схемой сотрудничества, отлаженная логистика и широкий спектр производственных возможностей по персонализации продукта – все это крайне важно для обеспечения быстрых регулярных поставок, в которых нуждаются сетевые компании HoReCa.

И, пожалуй, наиболее важный аспект – мы можем сделать товар уникальным. Не так давно мы представили коллекцию от европейского бренда LUYA – это линейка аксессуаров из высокотехнологичного материала (композитная кожа) для



Расширяйте ассортимент промопродукции в сторону уникальных подарков для посетителей. Необычная брендированная атрибутика, которую клиент уносит с собой, очень хорошо работает на поддержание лояльности и привлечение новой аудитории.



ресторанов и отелей: папки меню, винные карты, сервировочные салфетки и многое другое. Материал специально создан для эксплуатации в сфере общественного питания, все предметы можно мыть под проточной водой. Кроме того,

бренд предлагает стильный дизайн и трендовые цвета – все, что может поддержать уровень достойного заведения. Все предметы подходят для персонализации.

Сейчас мы находимся в процессе разработки специального предложения для отелей по текстилю: полотенца, халаты, тапочки, коврики для ванной комнаты. Уже в каталоге «Проекта 111» имеется несколько моделей фартуков, которые наши партнеры предлагают для представителей ресторанного бизнеса. Особой популярностью пользуются фартуки Craft.



ВОПРОС: Каковы особенности работы в сфере гостеприимства?

ОТВЕТ: Требования сегмента HoReCa таковы, что эксплуатационные качества продукции должны быть выше, чем у аналогов на потребительском рынке. Прежде всего, необходимо обеспечить высокое качество продукта, при этом он должен отвечать таким же высоким эстетическим требованиям клиентов. В первую очередь, это касается текстиля. Уровень развития ресторанного и отельного бизнеса достаточно высок, при этом разброс требований – от низкого ценового сегмента до класса «люкс» – тоже безграничен. Мы планируем в основной массе ориентироваться на средний уровень представителей рынка – небольшие сети отелей или семейные guesthouse, несетевые кафе, рестораны, бары.

ВОПРОС: Какие самые запоминающиеся проекты были у вас в этой отрасли?

ОТВЕТ: Однажды мы получили большой заказ от алкогольной компании на ведра для охлаждения бутылок с напитком. Мы со всей серьезностью отнеслись к дизайну, разработке уникальной формы и изготовлению образца на азиатской фабрике нашего партнера. Времени до запуска продукции в

производство оставалось катастрофически мало, возможности доставки образца привычными логистическими схемами не было. В результате нам пришлось вместе с ведром командировать нашего ценного сотрудника из офиса в Гонконг.

ВОПРОС: Что вы можете посоветовать заказчикам на этом рынке?

ОТВЕТ: Расширять ассортимент промопродукции в сторону уникальных подарков для посетителей. Необычная брендированная атрибутика, которую клиент уносит с собой, очень хорошо работает на поддержание лояльности и привлечение новой аудитории. Некоторые заведения создают настоящий культ вокруг собственной рекламной продукции, и их клиенты становятся добровольными амбассадорами бренда.

С помощью предметов также можно создавать особый комфорт для гостей заведений. Брендированные аккумуляторы для зарядки гаджетов, которые можно брать с собой на время пребывания в отеле, разветвитель с набором кабелей у каждого стола в ресторане, мягкие игрушки в подарок детям и бесконечное множество других знаков внимания создают атмосферу места, в которое хочется вернуться.



СЕРГЕЙ СИНИЦЫН,
директор по маркетингу
и рекламе ООО «Норгис Пресс»

www.norgispress.ru



Однажды мы получили заказ на папки меню, в качестве макетов для которых были представлены настоящие картины на холстах, написанные маслом.

ВОПРОС: С каким сегментом HoReCa вы работаете и какую сувенирную продукцию производите?

ОТВЕТ: Мы работаем с ресторанами и отелями, производим ежедневники, планинги, папки меню, папки для счетов, оригинальные подставки под напитки, недорогие сувениры для клиентов отелей.

ВОПРОС: Каковы особенности работы в сфере гостеприимства?

ОТВЕТ: Как правило, у наших клиентов сложные заказы при небольших объемах. Например, срок службы папки из натуральной кожи – от года и выше, поэтому повтор такого заказа – большая редкость. Подставки для напитков и номерные брелоки для ключей, наоборот, попадают в категорию расходных материалов, но для этих позиций есть жесткий ценовой коридор.

ВОПРОС: Какие самые запоминающиеся проекты были у вас в этой отрасли?

ОТВЕТ: Однажды мы получили заказ на папки меню, в качестве макетов для которых были предоставлены настоящие картины на холстах, написанные маслом.





ВАСИЛИЙ ПЕПЕЛЯЕВ,
основатель и дизайнер
Мастерской изделий
из дерева She

www.designshe.ru

ВОПРОС: *С каким сегментом HoReCa вы работаете и какую сувенирную продукцию производите?*

ОТВЕТ: Мы делаем вещи ручной работы из массива дерева для кухни и интерьера. В первую очередь, это разделочные доски, а также блюда, чаши, ящики для специй. У нас есть тематические деревянные изделия для праздников, такие как подсвечники, деревянные сердечки и т.д. Отличительной чертой является использование массива дерева даже для самых больших изделий, а также забота о комфорте будущих пользователей наших товаров.

ВОПРОС: *Каковы особенности работы в сфере гостеприимства?*

ОТВЕТ: Специфика нашей работы – это производство уникальных изделий под нужды заказчика, неповторимость новых моделей. Соблюдение высокого уровня качества используемого дерева и масел для покрытия, для того чтобы изделие долго служило в условиях ресторана. Также важным критерием успеха является отслеживание трендов. Мы редко слепо следуем им, но всегда обращаем внимание на направление, в котором движется рынок, и стараемся предложить самые удобные и при этом креативные деревянные товары.



ВОПРОС: *Какие самые запоминающиеся проекты были у вас в этой отрасли?*

ОТВЕТ: Из хороших проектов хочу отметить сотрудничество с самым известным финским алкогольным брендом, вы его знаете. Когда они увидели наши замечательные доски с оленьими рогами, то сразу решили, что они им подходят, ведь на логотипе бренда изображены бегущие олени. Потом мы для них сделали несколько видов сервировочных досок с рожками, а также эксклюзивные блюда для закусок. Интересен был и первый опыт работы с рестораном. Наш сайт нашла дочь владельца, хотя у странички на тот момент оказалось не более 100 просмотров, ведь сайт был только что создан, без вложений в рекламу. В общем, нам очень повезло. Затем диалог с владельцем растянулся более чем на полгода, но результатом стал прекрасный оптовый заказ (один из самых больших) и почти десяток моделей, на которых мы оттачивали свое мастерство.





25 Выставка маркетинговых
коммуникаций
ДИЗАЙН И РЕКЛАМА NEXT
27–29 Марта 2019
Москва, ЦДХ

25 Exhibition of marketing
communications
DESIGN & REKLAMA NEXT
March 27–29, 2019
Moscow, CHA

12+

ВЫСТАВОЧНЫЕ ПРОЕКТЫ
EXPO-PARK



ТАТЬЯНА ДЁМИНА,
генеральный директор
ООО «Секретория»

www.sekretoria.ru

ВОПРОС: *С каким сегментом HoReCa вы работаете и какую сувенирную продукцию производите?*

ОТВЕТ: Среди наших заказчиков немало отелей и гостевых домов, ресторанов, кафе, баров. В год за разработкой фирменных сувениров обращается порядка тридцати компаний из данного сегмента. Сегодня их потребности выходят за рамки традиционного брендинга ручек. Поэтому они особенно ценят компании, у которых есть собственное производство.

Возможности нашего производства обширны, поэтому и в портфеле заказов чего только нет: тейбл-тенты, деревянные ложки, шкатулки для счетов, подставки под салфетки, из которых они не разлетаются на ветру, – удобно использовать на летних верандах; ключницы, бейджи для сотрудников. Практически любой продукт мы можем брендировать. Под потребности сегмента HoReCa была разработана отдельная торговая марка SMART UNIT – это умные и необычные модули для порядка и удобства. Подставки под салфетки и специи, колбы для сыпучих продуктов, подставки под горячее, ключницы – все выполнено с учетом трех трендов современности: функциональность, экостиль, минимализм. И все может быть использовано как кубик Рубика: например, специи в колбах легко заменить цветами или стеблями бамбука – и вот уже перед вами стильная декоративная инсталляция для зоны ресепшн.

ВОПРОС: *Каковы особенности работы в сфере гостеприимства?*

ОТВЕТ: Конкуренция в сегменте HoReCa весьма велика. Удивить клиента и сделать так, чтобы тебя запомнили, уже довольно тяжело. Какими бы ни были направление и специфика, сейчас большое внимание уделяется стилю. Акцент делается на детали. То, что раньше казалось мелочью, не достойной внимания, сейчас всячески обыгрывается. Как пока-



Будьте смелыми и стильными! Поверьте, мы, как клиенты, подмечаем каждую деталь. Например, когда пришло время платить по счету, нам приятнее открывать шкатулку, нежели бездушную обложку «счет». Мы любим, когда нас окружают милые мелочи.



зывает практика, в итоге в выигрыше остается тот, кто продумывает каждую деталь, не боится нестандартных решений.

ВОПРОС: *Какие самые запоминающиеся проекты были у вас в этой отрасли?*

ОТВЕТ: Самая ценная из наших работ – айдентика и POS-материалы для модного ресто-клуба. Все изделия в проекте были выполнены из дерева: меню, бейджи, шкатулки для счета, книга отзывов... Таким набором сегодня мало кого удивишь, но мы пошли дальше – из дерева изготовили и стенд «Правила посещения». В отличие от общепринятых стендов с пластиковыми кармашками, информация была выгравирована непосредственно на дереве. Насколько нам известно, ни до, ни после никто в регионе подобных проектов не делал.





ВОПРОС: *Что вы можете посоветовать заказчикам на этом рынке?*

ОТВЕТ: Будьте смелыми и стильными! Нам, как вашим клиентам, хочется быть окутанными вниманием и уютом. Поверьте, мы подмечаем каждую деталь. Мы видим, если вместо стандартного металлического шкафчика для ключей, на ресепшн стоит стилизованный футляр. Нам нравится, когда



бейдж сотрудника выполнен в едином стиле с меню. Когда держатели для салфеток и специй не стандартны, но удобны. Когда пришло время платить по счету, нам приятнее открывать шкатулку, нежели бездушную обложку «счет». Мы любим, когда нас окружают милые мелочи. Мы их видим. Мы их ценим. Мы чувствуем в них вашу заботу.

СЛОВО ЗАКАЗЧИКАМ



АЛЕНА ДАЙМОНД,
руководитель банкетной службы
караоке-ресторана «Дорффман»

www.dorffman.com

ВОПРОС: *Где вы ищете поставщиков сувенирной продукции?*

ОТВЕТ: Для нас важно, чтобы промопродукция гарантированно соответствовала понятию премиального сегмента, в котором мы работаем. Поэтому обычно поставщики приходят к нам по рекомендации от друзей или знакомых. Иногда что-то интересное видим в социальных сетях, тогда сами выходим на контакт.

ВОПРОС: *Вы размещаете заказы на производство и брендинг сувениров в одной компании или разделяете эти процессы?*

ОТВЕТ: Как правило, размещаем заказ в одной компании, которой доверяем и с которой работаем не первый год.

ВОПРОС: *На что вы обращаете внимание при выборе поставщика?*

ОТВЕТ: На качество продукции, а также страну-производителя.

ВОПРОС: *Что вы заказываете чаще всего?*

ОТВЕТ: Цветочные композиции, мягкие игрушки для дам, элитный алкоголь для мужчин. наших гостей трудно чем-то удивить, поэтому для нас сувенирная продукция – это, прежде всего, знак внимания и благодарности постоянным клиентам. И стоимость этих подарков по меркам рынка во много раз превышает «средний бюджет».



ВОПРОС: *Приведите пример наиболее удачного сотрудничества.*

ОТВЕТ: Мы предпочитаем дарить полезные и востребованные «сувениры». Например, очень удачным было сотрудничество со студией коррекции фигуры SlimPark (карты на процедуры) и дизайн-студией Laskova Design (сертификаты на дизайн-проекты). Стоимость сертификатов доходила до 500 тысяч рублей! И это был актуальный запрос наших гостей. Все подарки пригодились!

ВОПРОС: *Какие у вас есть пожелания к работе с производителями сувенирной продукции?*

ОТВЕТ: Хотелось бы видеть больше фантазии и креатива. Ну и работать над качеством. Чтобы товары выглядели красиво не только на картинке, но все же и в руки их взять хотелось, и подарить было не стыдно.



НАТАЛИЯ ИЛЛАРИОНОВА,
владелец гостевого дома
«Дом Аборигена»

www.dom-aborigena.ru

ВОПРОС: *Где вы ищете поставщиков сувенирной продукции?*

ОТВЕТ: В интернете. Обычно сравниваем несколько предложений. Чаще всего, имея готовую идею, ищем и заказываем товар. А потом уже выбираем, где сделать нанесение.

ВОПРОС: *На что вы обращаете внимание при выборе поставщика?*

ОТВЕТ: На наличие опыта, специализацию компании, цены. Бюджет у нас не очень большой, а требования высокие. Важно, чтобы сувенир, который клиент увезет с собой, был действительно оригинальным и качественным. Ведь для гостя это воспоминания об отпуске.

ВОПРОС: *Что вы заказываете чаще всего?*

ОТВЕТ: Какого-то определенного товара нет. Мы стараемся выбрать что-то уютное, домашнее, отражающее семей-

ный формат горнолыжного отдыха, который мы предлагаем гостям. В прошлом году делали войлочные тапочки с логотипом. Баночки с вареньем в том году и баночки с медом в этом тоже будут ручной работы. Будем упаковывать, заворачивать, завязывать бантики. Готовая продукция не устроила ни по цене, ни по качеству. Очень выручает заказанная заранее фирменная упаковочная бумага. Хорошая бутылка вина в крафте – отличный комплимент для приезжающего гостя.

Сейчас планируем сделать для кафе холщовые подушки с вышитым логотипом. Также подумываем про магниты на холодильник.

Отдельная тема – брендование посуды, полотенец и прочего. У нас отель эконом-формата, поэтому не доросли пока. Но сделали, например, оригинальные салфетки и вывеску на калитку из окрашенного в наш корпоративный цвет металла. На ключах (они у нас «старорежимные» – железные, а не пластиковые карты) разместили фирменные номерки.

ВОПРОС: *Какие у вас есть пожелания к работе с производителями сувенирной продукции?*

ОТВЕТ: В целом мы всем довольны. Большой выбор, много профессионалов. Ошибки встречаются редко.



XXV ВЫСТАВКА-ЯРМАРКА
НАРОДНЫХ ХУДОЖЕСТВЕННЫХ ПРОМЫСЛОВ

0+

ЛАДЬЯ

ЗИМНЯЯ СКАЗКА

19–23 декабря 2018
ЦВК «ЭКСПОЦЕНТР»

- Ярмарка авторских подарков из 68 регионов России
- Выставка керамики «Современное гончарство»
- Деловой Форум [РЕГИСТРАЦИЯ НА САЙТЕ](#)
- Образовательный Форум «Азбука народной культуры»
- «Город мастеров», мастер-классы [РЕГИСТРАЦИЯ НА САЙТЕ](#)
- «Волшебный лес» – необычайное путешествие для детей и взрослых
- Развлекательная программа, дефиле
- Кухни народов России
- Гастрономический центр



Генеральный спонсор

25 ЛЕТ
ТРАНСНЕФТЬ



ladya_zima nkhp_ladya nkhp.ru NkhpRu ladya2018

(499)124-48-10, 124-08-09
www.nkhp.ru

Организатор: АССОЦИАЦИЯ
"НАРОДНЫЕ
ХУДОЖЕСТВЕННЫЕ
ПРОМЫСЛЫ РОССИИ"

ПОЛУЧИТЬ БИЛЕТ НА САЙТЕ
LADYA-EXPO.RU

ЗИМНИЕ ТРЕНДЫ 2019: МЯГКОСТЬ, ТЕПЛОТА, УЮТ

Новейшие маркетинговые исследования показывают, что различные предметы интерьера и декора стали очень популярны на рынке корпоративных подарков. И это вполне объяснимо. В отличие от большинства безликих бизнес-аксессуаров, такой презент сформирует у владельца прочную положительную ассоциативную связь с компанией-дарителем. Этот сувенир уж точно не станет впустую пылиться на полке, а будет радовать своего хозяина долгие годы. Как не ошибиться в выборе «интерьерных» подарков и быть в курсе последних модных тенденций, журналу GIFT Review рассказала Татьяна Алекса, основатель компании Урбаника.

МОДНЫЙ СТИЛЬ

После почти декады засилья мужского интерьера – строгого, холодного, четко организованного и по-скандинавски минималистичного – в доме опять властвуют женщины. В моде теплые материалы, уютные округленные линии, цветочные мотивы и легкий высокохудожественный беспорядок. С учетом того, что мужчины из дома (надеюсь!) никуда не ушли, модный результат – это сочетание мужского нордического стекла и бетона с женственным консервативным золо-



Татьяна Алекса

том и бархатом. Одним словом, самый модный дом – тот, в котором гармонично союзу инь и ян.

По-прежнему актуален ваш индивидуальный вкус и подчеркнуто собственный выбор. Тренды и мода, как и наши традиционные сезонные обзоры, конечно, призваны помочь в декорировании и обновлении дома (или в выборе ассортимента магазина, если вы занимаетесь домом профессионально), но самый главный дизайнер, эксперт – это, безусловно, вы сами!

МОДНЫЙ ЦВЕТ ИЗУМРУД

Приз «Цвет года» достается зеленому. На ваш вкус и выбор – теплый глубокий изумруд или холодная мята с голубым отливом. Зеленый универсален, легко сочетается практически со всем и очень пластичен. Его легко внести в уже обустроенный дом. Не забываем, что в природе зеленый и коричневый – цвета теплой весны, лета и ранней осени, в их окружении нам комфортно по определению.



УРБ
АНИ
КА

ТЕЛЕСНЫЙ, ПЕСОЧНЫЙ

Если раньше из нейтральных оттенков доминировал серый, сейчас предпочтение отдается телесной гамме. Пастельно-телесная палитра призвана смягчить вышедший из моды интерьер «белое-на-белом». Она легко смешивается с белым и серым, которые у вас скорее всего уже есть.

Поддержать этот цвет в интерьере поможет выбеленное дерево driftwood, натуральные ткани – обесцвеченные и с эффектом поношенного льна, бежевые кашемир и шерсть, рогожка, макраме, любые веревки (для подвесов, полок и кашпо, об этом читайте ниже), мебель из светлого ротанга, замша.



МЕД, ГОРЧИЦА, КАРАМЕЛЬ

Даже одни названия этих оттенков звучат вкусно, согревают внутри, не так ли? Так же уютно и тепло станет от их присутствия в вашем доме. Лучше, если это будет текстиль (тканые обивки, пледы, подушки) или керамика. Красив в этих тонах модный бархат.

ЧЕРНЫЙ

Белый – везде и во всем, от стен до мебели – доминировал настолько долго, что поворот к диаметрально противоположному по спектру черному воспринимается без большого удивления. Черный (жалательно матовый) способен создать в интерьере необходимый драматический эффект и прекрасно сочетается практически со всем – золотом, бе-

жевыми нейтральными оттенками, теплыми коричневыми тонами. Он имеет все основания оставаться модным не один сезон.

МОДНЫЙ МАТЕРИАЛ ЗОЛОТО/ЛАТУНЬ/ЖЕЛТЫЙ МЕТАЛЛ

Материал года – это, безусловно, золото (латунь). После двух десятилетий моды на хром, сталь и серебро, мы опять полюбили желтый металл. В интерьере воцарилась «золотая лихорадка» – от золотистых ламп до столовых приборов.



БАРХАТ

Бархат царит практически во всех акцентах – подушках, накидках, обивке кресел или изголовье кровати. Неожиданное использование бархата – абажур (хорошо, если он будет с бахромой) или рама большого напольного зеркала, на крайний случай – фоторамки. Но не увлекайтесь и не перебарщивайте, все хорошо в меру – бархатные портьеры, к примеру, смотрятся архаично.

**МОДНЫЕ ДЕТАЛИ
СОЧЕТАНИЕ МАТЕРИАЛОВ**

В модном предмете интерьера всегда присутствует несколько материалов и фактур, ведь в тренде



именно новое, почти парадоксальное сочетание старого и современного. В самых модных стульях и креслах, к примеру, материалов не менее трех: пластиковое или бархатное сидение + деревянные ножки + черный матовый металлический крепеж или золотистые наконечники ножек (акцент на модный трендовый металл).

ОКРУГЛЫЕ ФОРМЫ

Современный интерьер практически не терпит острых углов. Это заметно во всем: от ставшей популярной округлой мебели до закругленных углов бывших когда-то квадратными тарелок, обрамления зеркал и фоторамок.

ПОДВЕСНЫЕ КАШПО

Тренд «мой дом = мой сад», или «озеленение всего и вся», царствует уже не первый год. Допустим, все горизонтальные поверхности – полки, столики, столешницы – уже чем-то заняты, тогда озеленять придется по вертикали: стены и даже потолок. Эта задача возложена на настенные или подвесные кашпо. По цвету они должны быть максимально нейтральными, главное в них – функциональность, а не яркий внешний вид.

... И ДРУГИЕ ЦВЕТЫ!

Тем из нас, кого не заставишь ухаживать за живыми растениями никакой модой, вполне подойдет





«сад» на подоконнике из отдельных веточек и цветочков в прозрачных бутылках и бутылочках, разнообразных сосудах и вазочках. Главное – их должно быть много, и никаких старорежимных громоздких букетов в вазах!

Если и этот вариант не ваш, и вы все-таки хотите букет, обязательно обратите внимание на искусственные подчеркнито сказочные «райские» цветы, которые сейчас можно найти в большом разнообразии.

КЕРАМИЧЕСКАЯ ПОСУДА

Тем, кто прошел мимо этого тренда и по-прежнему накрывает стол, используя старомодные сервизы, напоминаем, что по-настоящему модный стол сервирован разнообразными по цвету и форме, но хорошо сочетающимися между собой предметами. И керамика в настоящий момент «бьет» классический фарфор по всем статьям.



МОДНЫЙ ПОДАРОК

Хорошо забытое, но ставшее опять актуальным золото и бархат надо обязательно совместить в интерьере с новейшими материалами и ультрасовременными технологиями: 3D-принтинг, LED-свечи, работающие от пульта, пищевой силикон, основательно потеснивший токсичные (что бы ни говорили их производители) и загрязняющие планету пластмассы... Выбор за вами! Салфетки под тарелку (скатерти мы с вами уже давно выкинули) из модного силикона прослужат вечно и не требуют особого ухода.



В моде использовать парфюм не для себя, а для окружающего пространства. Это уже не воспринимается как нечто новое, этот тренд скорее всего навсегда. Кстати, аромат для дома – отличный и неизбитый корпоративный подарок.

Технологии имитации свечей на основе LED-ламп улучшились настолько, что их уже не отличить от настоящих. Лучше, если они будут не пластиковые, а чуть дороже, из натурального воска, собранные группой, разных размеров и с мерцающим «живым» фитилем. Такие свечи теперь легко программируются на включение и выключение и работают дистанционно от пульта. Удобство, как и уют, прежде всего. Себе и в подарок!

В статье использованы материалы европейских поставщиков Урбаники: Max Benjamin (Ирландия), Eightmood (Швеция), Dome Deco (Бельгия), Day Home (Дания), House Doctor (Дания), Sirius (Дания) и Modern Twist (США).

info@urbanika.ru



УРБ
АНИ
И.КЛА

27 ФЕВРАЛЯ – 1 МАРТА 2019

Москва, МВЦ «Крокус Экспо»

CHRISTMAS BOX. ПОДАРКИ

ПОДАРКИ • СУВЕНИРЫ • НОВОГОДНЯЯ ПРОДУКЦИЯ

НОВОГОДНЯЯ ПРОДУКЦИЯ • ПОДАРКИ • СУВЕНИРЫ
ПРАЗДНИЧНЫЕ УКРАШЕНИЯ • ПОДАРОЧНАЯ УПАКОВКА
САЛЮТЫ И ФЕЙЕРВЕРКИ • ПРАЗДНИЧНЫЙ СВЕТ • ИГРУШКИ



**ДОБАВЬТЕ СВОИ НОВИНКИ
НА САЙТ EXPO-RETAIL.RU**
www.expo-retail.ru – сайт премьер
товаров для дома и интерьера

Организаторы: МОККА Экспо Групп, ГК «Майер Джей Групп».
Тел.: +7 (495) 363-50-32/33. www.christmasbox.ru

ПОДАРКИ, КОТОРЫЕ СОГРЕЮТ ЗИМОЙ



Ольга Ткач

Зима... Это слово ассоциируется у нас со снегом, коротким световым днем и, конечно же, холодом. Однако есть вещи, готовые поделиться своим теплом и раскрасить яркими красками даже самый хмурый зимний вечер. Волшебство живого огня, ароматный глинтвейн, крепкий чай с медом, уютный шерстяной плед – вот от чего не откажется ни один человек, тоскующий по лету. Заместитель руководителя проекта «Миллион подарков» Ольга Ткач специально для GIFT Review подготовила сезонную подборку бизнес-подарков, которые помогут согреться в зимнюю стужу.

Биокамин Magnifique с базальтовыми камнями

Кто не мечтает иметь дома жаркий очаг, создающий атмосферу праздника и уюта? Но далеко не всегда современные условия позволяют организовать настоящий камин в городской квартире. Достойная альтернатива – компактный настольный камин Magnifique производства немецкой компании Philippi. Высококачественные материалы: алюминий, стекло и базальтовые камни. Стильный дизайн. Удобен в использовании. Максимальное время горения: 18 часов.



Именной подарочный набор «Для уютных вечеров»

В наборе: плед, термостакан, персональная коробочка. Термостакан имеет двухслойную вакуумную конструкцию из нержавеющей стали внутри и снаружи и герметичную закрывающуюся крышку с откидным клапаном для питья. Коробочка выполнена из переплетного картона. Можно выбрать цвет набора, а также имя или текст, который нужно напечатать.



Подарочный набор «Для глинтвейна»

Глинтвейн относится к горячим алкогольным напиткам. Особенно хорош в долгие зимние вечера, но неплохо согревает и в любую холодную погоду. В комплект входят: два элегантных бокала с удобными ручками и набор специй для глинтвейна (кольцо сушеного апельсина, палочки корицы, мускатный орех, изюм, гвоздика, душистый перец, бадьян, кардамон, кусочки сушеного яблока). Подарок упакован в коробку, которая имеет дополнительное отделение для бутылки алкоголя.



Набор для приготовления кофе Pour Over Coffe Kit Kikkerland

Если вы любите хороший кофе, но не хотите обзаводиться большой кофеваркой, то набор Pour Over Kit – это то, что вам нужно. Откройте истинный аромат и вкус аутентичного пуровер кофе с этим полным сетом для приготовления благородного напитка. Комплект состоит из пяти предметов: складывающийся пуровер – совершенно не занимает места на кухне; три металлических клипсы на пружинной системе для хранения кофе, сахара и других сыпучих продуктов; металлическая ложка-дозатор. Набор выполнен из 100% нержавеющей стали, что обеспечивает долгий срок службы и удобство в эксплуатации.



Солевая лампа «Огненная ваза»

Традиционно домашний уют создается с помощью света и декора. Лампа «Огненная ваза» выполнена из древнейшей гималайской каменной соли возрастом от 500 до 700 миллионов лет! Внутри её чаши встроена светодиодная лампочка мощностью 15-25 Вт. Обложенная пятнадцатью камнями соли, лампа-ваза дарит нежный оранжевый свет, ассоциируясь с раскаленными углями в камине. Солевые лампы обладают целебными свойствами: они очищают окружающий воздух, создавая оптимальный микроклимат в помещении. Выделяемые ими частицы нейтрализуют воздействие вредных для здоровья человека техногенных ионов. Особое строение кристаллической решетки материала лампы позволяет существенно уменьшить вред от электромагнитного излучения бытовых приборов.



Набор Fire

Стихия огня, сокрушающая и в то же время созидаящая, относится к одному из первоначал мира. Она проявляется в свете звезд и огненной лаве вулканов, в согревающем тепле элитных коньяков и отблеске полярных сияний, огне домашнего очага и трепетном пламени свечи. Атмосферу теплоты, света и комфорта помогут создать предметы, составляющие подарочный набор Fire: ультрасовременные коньячные бокалы работы итальянских дизайнеров, подарочный альбом «Огонь и свет» и плед благородного кофейного цвета из шерсти альпаки от датской компании Elvang.



Медовый набор «Дары Сибири»

Сибирь – неисчерпаемая кладовая российской природы, которая щедро делится с людьми своими богатствами. Медовый набор «Дары Сибири» – замечательное подспорье в сохранении и укреплении здоровья. Все входящие в него предметы укладываются в уникальный фирменный короб, изготовленный из натуральной сосновой древесины. На крышке короба роспись ручной работы – настоящий зимний сибирский пейзаж. На ее обратной стороне предусмотрены отверстия для навески картины на стену в качестве эффектного интерьерного украшения.

Создатели подарочного комплекта включили в него: безалкогольный целебный бальзам, настоянный на сибирских травах; пакет зеленого чая, составленного из укрепляющих здоровье травяных сборов; таежный мед в оригинальном деревянном бочонке; деревянную ложку для меда, выточенную из кедровой древесины; фирменную льняную салфетку с рисунком; керамическую чашку для чая с народным орнаментом; изготовленный из керамики традиционный сибирский оберег на магните с древним изображением солнца.



Оренбургский пуховый платок

Оренбургский платок по праву считается одним из символов России. Уникальность этого товара заключается в удивительных свойствах пуха: пух коз оренбургской породы самый тонкий в мире, что объясняет необыкновенную нежность и легкость изделий, при этом он не скатывается в комочки. Ажурные шали тонкой вязки способны проходить в обручальное кольцо даже самого маленького размера и обладают непревзойденными согревающими свойствами. Кроме того, накинув на плечи оренбургский платок, любая женщина становится прекрасной!

www.millionpodarkov.ru

ASIAN GIFTS & PREMIUMS SHOW 2018: НОВЫЙ ФОРМАТ – НОВЫЕ ВОЗМОЖНОСТИ

Гонконг – традиционное место встречи производителей и байеров в индустрии подарков со всего света. На четыре дня – с 20 по 23 октября – выставочный комплекс Hong Kong Convention & Exhibition Centre стал международным центром притяжения для поставщиков и покупателей сувенирного рынка. Все самые яркие впечатления и отзывы о выставке – в специальном репортаже GIFT Review.

Mega Show – такое название этой выставки с многолетней историей более привычно для посетителей и участников. До сих пор на некоторых стендах и указателях остались старые надписи. Однако с этого сезона мероприятие несколько изменило формат – теперь в рамках первой части Mega Show Series соседствуют четыре смежные выставки: Asian Gifts & Premiums Show (подарки и сувениры), Asian Housewares & Kitchen Show (товары для дома и кухни), Asian Toys & Games Show (игры и игрушки), Asian Festive, Christmas & Seasonal Show (товары для сезонных и рождественских праздников). Эти выставки охватывают почти 4000 поставщиков из более чем 33 стран мира. На долю Asian Gifts & Premiums Show пришлось 1400 компаний со всего света. Среди них Гонконг, Китай, Таиланд, Сингапур, Южная Корея, Япония, Индия, Ав-

стралия, Турция, Испания и многие другие. По статистике, наибольшее количество посетителей выставки – бизнесмены из азиатских стран (более 22000 человек), затем идут США (2834 человека), а среди европейцев лидируют Великобритания (1177 человек), Германия (1129 человек) и Франция (908 человек). Из России на мероприятии было 478 человек.

Как говорят организаторы, Гонконг – лучший город в Азии для бизнеса. Главное преимущество, которое по-





лучают байеры на выставке, – это возможность лично встретиться с поставщиками и договориться о самых лучших условиях сотрудничества, воочию убедиться в качестве продукции. Кроме того, многие посетители приезжают сюда за идеями и вдохновением.

Производители по-прежнему ревностно относятся к вопросам интеллектуальной собственности и коммерческой тайны – как и в прошлые годы, здесь просят не фотографировать их стенды и делают исключение лишь для прессы. Тема конкуренции между экспонентами и приезжающими на выставку байерами поднималась и в рамках деловой программы: на одном из семинаров обсуждался вопрос нелегального копирования продукции. Помимо этого, ключевыми вопросами для обсуждения в бизнес-сообществе стали разнообразные платформы интернет-коммерции и продажи через социальные сети.



Что касается трендов Asian Gifts & Premiums Show, то одним из них в этом году стал минимализм. Сувениры, представленные здесь, скорее логичны и функциональны, чем экстравагантны и необычны.

Не сдает свои позиции эко-тренд прошлых лет – многие компании используют в производстве сувениров природные и переработанные материалы: лен, шерсть, бумагу, керамику, дерево, драгоценные и полудрагоценные металлы и камни.

Мода на пастельные тона также останется с нами еще как минимум на один сезон: блокноты, термосы, ланчбоксы, детские игрушки, фоторамки, упаковка – множество экспонатов имеют пудровые цвета.





Однако современная промoиндустрия наряду с природным сырьем широко использует и высокотехнологичные материалы – например, особенно популярен силикон.

Он универсален и подходит для производства великого множества товаров – от привычных игрушек, браслетов, чехлов для смартфонов с нанесением логотипа или личной подписи, до форм для выпечки, контейнеров для фруктов и даже обложек для блокнотов. Именно так силикон использует компания Creative Block Notebook, представлявшая свои товары в павильоне Convention Hall, где расположилась тематическая зона Design Studio. Яркая расцветка, архитектурная форма «конструктор» покорят любого покупателя.



Среди множества сувенирной продукции самых разных направлений привлекают взгляд некоторые особенно милые или оригинальные вещи. К примеру, антимошкитные свечи в глиняных горшочках. Citronella от Graziani родом из Италии, выполнены с использованием натурального лимонного эфирного масла.



Также запомнились аксессуары для путешествий и кемпинга с логотипом Volkswagen от компании Wilton Bradley, в особенности тент, полностью повторяющий очертания и размеры легендарного «олдскульного» микроавтобуса.



Очень выигрышно выглядела продукция компании Binlogue, которая создает свои пишущие шедевры из дерева.



В РАМКАХ ПЕРВОЙ ЧАСТИ MEGA SHOW SERIES СОСЕДСТВУЮТ ЧЕТЫРЕ СМЕЖНЫЕ ВЫСТАВКИ: ASIAN GIFTS & PREMIUMS SHOW (ПОДАРКИ И СУВЕНИРЫ), ASIAN HOUSEWARES & KITCHEN SHOW (ТОВАРЫ ДЛЯ ДОМА И КУХНИ), ASIAN TOYS & GAMES SHOW (ИГРЫ И ИГРУШКИ), ASIAN FESTIVE, CHRISTMAS & SEASONAL SHOW (ТОВАРЫ ДЛЯ СЕЗОННЫХ И РОЖДЕСТВЕНСКИХ ПРАЗДНИКОВ). ЭТИ ВЫСТАВКИ ОХВАТЫВАЮТ ПОЧТИ 4000 ПОСТАВЩИКОВ ИЗ БОЛЕЕ ЧЕМ 33 СТРАН МИРА.



Не потеряли актуальность и традиционные для индустрии вещи, такие как ручки, значки, брелоки, флешки, зарядные устройства и другие приятные мелочи.

Выставку Asian Gifts & Premiums Show делает особо притягательной для посетителей не только разнообразие представленной продукции, но и возможность получить от организаторов частичную компенсацию расходов на поездку по специальной программе. Как и в прошлые годы, в этом сезоне журнал GIFT Review снова собирал делегацию байеров для поездки. Программа спонсорства позволяла сэкономить представителям компаний довольно солидную сумму, а именно: воспользоваться транс-



фером из аэропорта до отеля и обратно, провести ночь в отеле и получить 2800 гонконгских долларов при посещении выставки от двух дней. Мы поговорили с некоторыми из наших байеров и узнали, чем больше всего им запомнилось посещение мероприятия в этом году.

Василий Данильченков, MindCord:

– Раньше я посещал локальные выставки в России, такие как Christmas Box, Podarki, IPSA и другие. На Asian Gifts & Premiums Show, к сожалению, до этого момента не приходилось бывать, но я очень рад, что это получилось сделать в этом году. Выставка дала нам отличный



НА ДОЛЮ ASIAN GIFTS & PREMIUMS SHOW ПРИШЛОСЬ 1400 КОМПАНИЙ СО ВСЕГО СВЕТА. СРЕДИ НИХ ГОНКОНГ, КИТАЙ, ТАИЛАНД, СИНГАПУР, ЮЖНАЯ КОРЕЯ, ЯПОНИЯ, ИНДИЯ, АВСТРАЛИЯ, ТУРЦИЯ, ИСПАНИЯ И МНОГИЕ ДРУГИЕ.

ПО СТАТИСТИКЕ, НАИБОЛЬШЕЕ КОЛИЧЕСТВО ПОСЕТИТЕЛЕЙ ВЫСТАВКИ – БИЗНЕСМЭНЫ ИЗ АЗИАТСКИХ СТРАН (БОЛЕЕ 22000 ЧЕЛОВЕК), ЗАТЕМ ИДУТ США (2834 ЧЕЛОВЕКА), А СРЕДИ ЕВРОПЕЙЦЕВ ЛИДИРУЮТ ВЕЛИКОБРИТАНИЯ (1177 ЧЕЛОВЕК), ГЕРМАНИЯ (1129 ЧЕЛОВЕК) И ФРАНЦИЯ (908 ЧЕЛОВЕК). ИЗ РОССИИ НА МЕРОПРИЯТИИ БЫЛО ЗАРЕГИСТРИРОВАНО 478 БАЙЕРОВ.



пул поставщиков, с которыми мы будем вести переговоры по заказу продукции. Кроме того, теперь мы сможем предлагать клиентам самые последние новинки в нашей отрасли. Я был приятно удивлен, когда понял, что программа компенсации действительно работает без какого-либо обмана. Это очень приятный бонус для любого байера, так как на эти деньги можно купить образцы товаров для своей компании. Все было отлично, кроме того факта, что на выдаче стояло только три человека. Мы бы предложили увеличить количество сотрудников, чтобы сократить время ожидания в очереди. На выставку будем ездить каждый год и обязательно воспользуемся программой лояльности.

Екатерина Ефимова, ProPodarki:

– На подобных отраслевых выставках я была пять или шесть раз. Главная цель поездки – поиск поставщиков и новинок исходя из пожеланий наших клиентов. На Asian Gifts & Premiums Show мы нашли новые интересные предложения для сотрудничества, смогли получить мно-



го образцов продукции. В спонсорской программе понравилось все: от трансфера до бесплатной ночи в отеле, и, конечно же, компенсация затрат наличными. Суммы хватило и на покупку образцов, и на питание. В следующей раз мы поедем однозначно. Поездка выходит очень экономной даже для маленьких и начинающих компаний, таких, как наша. Это отличный шанс побывать в другой стране и сделать командировку действительно высокорезультативной!

Михаил Марьяхин, «Дилижанс»:

– До этого я бывал на подобных выставках только в Европе. Цель моей поездки была найти новые товары и поставщиков. В программе компенсации затрат мне нравится сам факт спонсорства. В следующий раз, скорее всего, я снова поеду на Asian Gifts & Premiums Show и воспользуюсь данной программой.

До встречи на Asian Gifts & Premiums Show 2019! 



GIFT

Ваша компания специализируется на сувенирной и представительской продукции?



ВЫХОДИ НА НОВЫЕ РЫНКИ СБЫТА

Крупнейшая международная выставка канцелярской и офисной продукции, а также смежных индустрий на территории Восточной Европы «Скрепка Экспо» представляет самые актуальные и инновационные разработки в отрасли.



ПРОДАВАЙ ПРОФЕССИОНАЛАМ

Посетители выставки – профессиональные покупатели В–2–В сектора из всех регионов России, ближнего зарубежья, Европы и Азии. Оптовые компании, розничные магазины, торговые сети, представители АХО и рекламных агентств.

ПОСЕТИТЕЛИ:

БОЛЕЕ 50% имеют статус руководителя компании
БОЛЕЕ 80% посетителей принимают решение о закупках

РАЗДЕЛЫ, ИНТЕРЕСУЮЩИЕ ПОСЕТИТЕЛЕЙ:

Наших посетителей интересует именно ваша продукция!



Специальные условия для компаний рынка товаров для детей

Участники выставки «Скрепка Экспо» оплачивают только «реальные» услуги: выставочную площадь, застройку стенда, выставочное оборудование. **Отсутствуют маркетинговые и выставочные сборы, наценки за обзорность стенда, дополнительные бейджи и пригласительные билеты.** Для компаний, участвующих впервые, – специальная программа поддержки.

GIFT

- **Специальная маркировка на схеме**
- **Информационная рассылка посетителям**
- **Баннер на сайте www.skrepkaexpo.ru**
- **Анонс участников в СМИ**
- **Бесплатная презентация компании**

WWW.SKREPKAEXPO.RU

МОСКВА
12–14 Марта 2019



kids russia

member of **Spielwarenmesse eG**



Кто пассивно ждет –
в конце концов получает
ожидаемое, но только то,
что осталось после тех, кто
действовал энергично

Авраам Линкольн

ПРИСОЕДИНЯЙТЕСЬ!

МЕЖДУНАРОДНАЯ СПЕЦИАЛИЗИРОВАННАЯ
ВЫСТАВКА ТОВАРОВ ДЛЯ ДЕТЕЙ KIDS RUSSIA 2019

www.kidsrussia.ru

Licensing World Russia

МОСКВА 2019

ДИЗАЙН,
КУЛЬТУРНОЕ НАСЛЕДИЕ,
ИСКУССТВО

МОДНЫЕ
И LIFESTYLE
БРЕНДЫ



Новый взгляд на ваш продукт!



КОРПОРАТИВНЫЕ
БРЕНДЫ И АГЕНТЫ

ПЕРСОНАЖИ
ИНДУСТРИИ
РАЗВЛЕЧЕНИЙ

12–14 МАРТА 2019

ЛИЦЕНЗИОННАЯ ВЫСТАВКА №1 В РОССИИ,
СНГ И ВОСТОЧНОЙ ЕВРОПЕ

Лицензии и бренды для потребительского рынка

www.licensingworld.ru

КАЛЕНДАРЬ ВЫСТАВОК. ЯНВАРЬ – АПРЕЛЬ 2019

РОССИЯ И СНГ

Даты и место проведения	Название, описание	Контакты
29.01 – 30.01 Москва, МВЦ «Крокус Экспо»	PROMEDIATECH Международный фестиваль технологий продвижения и рекламы	www.pmtf.ru
06.02 – 09.02 Украина, Киев	ProMaisonShow Международная выставка подарков и товаров для дома	www.pem.com.ua
25.02 – 28.02 Москва, ЦВК «Экспоцентр»	СРМ. ПРЕМЬЕРА МОДЫ В МОСКВЕ Международная выставка одежды и аксессуаров	www.cpm-moscow.ru
27.02 – 01.03 Москва, МВЦ «Крокус Экспо»	HOUSEHOLD EXPO. CHRISTMAS BOX & GIFTS. STYLISH HOME. DACHA OUTDOOR. HORECA JUST HORECA Международные специализированные выставки посуды, подарков, декора, товаров для интерьера и загородного дома	www.hhexpo.ru www.christmasbox.ru www.styhome.ru www.outdoordacha.ru www.justhoreca.ru
28.02 – 04.03 Москва, ЦВК «Экспоцентр»	ЛАДЬЯ. Весенняя фантазия Выставка народных промыслов России: ювелирные украшения, сувениры, подарки, народное творчество	www.nkhp.ru/ladya.spring.htm
12.03 – 14.03 Москва, МВЦ «Крокус Экспо»	KIDS RUSSIA Международная специализированная выставка товаров для детей, игр и игрушек LICENSING WORLD RUSSIA Лицензии и бренды для потребительского рынка	www.kidrussia.ru www.licensingworld.ru
12.03 – 14.03 Москва, ВК «Гостиный Двор»	ПОДАРКИ. HOUSEWARE EXPO. БИЖУТЕРИЯ И АКСЕССУАРЫ. ИНДУСТРИЯ ТОРЖЕСТВА. НОВЫЙ ГОД ЭКСПО Международные специализированные выставки подарков, посуды, товаров для дома, бижутерии, новогодней и свадебной продукции	www.gifts-expo.com
12.03 – 15.03 Москва, МВЦ «Крокус Экспо»	БАТИМАТ Международная строительно-интерьерная выставка	www.batimat-rus.com
19.03 – 21.03 Москва, МВЦ «Крокус Экспо»	СКРЕПКА ЭКСПО Международная специализированная выставка канцелярских и офисных товаров	www.skrepkaexpo.ru
19.03 – 22.03 Москва, ВЦ «ВДНХ»	ТЕКСТИЛЬЛЕГПРОМ Федеральная оптовая ярмарка товаров и оборудования текстильной и легкой промышленности	www.textileexpo.ru
20.03 – 21.03 Москва, МВЦ «Крокус Экспо»	IPSA Рекламные Сувениры Специализированная выставка индустрии рекламных сувениров, бизнес-подарков и материалов для промоушн	www.ipsa.ru
27.03 – 29.03 Москва, ЦДХ	ДИЗАЙН И РЕКЛАМА Специализированная выставка рекламной индустрии	www.design-reklama.ru
28.03 – 31.03 Санкт-Петербург, ВК «Ленэкспо»	ПЛАНЕТА ДЕТСТВА Специализированная выставка товаров и услуг для детей	www.planet.expoforum.ru
28.03 – 31.03 Москва, КВЦ «Сокольники»	КЛИНОК Международная выставка клинковых изделий	www.exponica.ru/klinok
02.04 – 05.04 Москва, ЦВК «Экспоцентр»	MosBuild Международная выставка строительных и отделочных материалов	www.mosbuild.com
17.04 – 21.04 Москва, ЦВК «Экспоцентр»	ЖАР-ПТИЦА Фестиваль народных художественных промыслов России	www.nkhp.ru/firebird.htm

В МИРЕ

Даты и место проведения	Название, описание	Контакты
08.01 – 10.01 Германия, Дюссельдорф	PSI Международная специализированная выставка сувенирной продукции и материалов для промоушн	www.psi-messe.com
18.01 – 22.01 Франция, Париж	MAISON & OBJET Международная специализированная выставка товаров для дома, декора, подарков и посуды	www.maison-objet.com
23.01 – 25.01 Италия, Милан	PROMOTION TRADE EXHIBITION (PTE) Международная выставка рекламной продукции и бизнес-сувениров	www.promotiontradeexhibition.it
25.01 – 28.01 Италия, Милан 23.01 – 27.01 раздел Festivity (рождественская и праздничная продукция)	HOMI MILANO Международная выставка товаров для дома, предметов интерьера и декора, подарков, праздничных украшений и др.	www.homimilano.com

В МИРЕ

Даты и место проведения	Название, описание	Контакты
25.01 – 29.01 Германия, Франкфурт-на-Майне	CHRISTMASWORLD Международная специализированная выставка подарочной, декоративной и праздничной продукции FLORADecora Международная специализированная выставка флористики	www.christmasworld.messefrankfurt.com www.floradecora.messefrankfurt.com
26.01 – 29.01 Германия, Франкфурт-на-Майне	PAPERWORLD Международная специализированная выставка канцелярской продукции CREATIVeworld Международная специализированная выставка товаров для творчества и хобби	www.paperworld.messefrankfurt.com www.creativeworld.messefrankfurt.com
27.01 – 31.01 Канада, Торонто	TORONTO GIFT FAIR Специализированная выставка подарков	www.cangift.org/toronto-gift-fair
03.02 – 06.02 США, Нью-Йорк	NY NOW Международная выставка подарков, товаров для дома, интерьера, декора	www.nynow.com
03.02 – 07.02 Лондон, Бирмингем	SPRING FAIR INTERNATIONAL Специализированная выставка подарков и товаров для дома	www.springfair.com
06.02 – 10.02 Испания, Мадрид	INTERGIFT Международная специализированная выставка подарков	www.ifema.es/intergift_01
08.02 – 12.02 Германия, Франкфурт-на-Майне	AMBIENTE Международная специализированная выставка подарков, посуды, товаров для дома и др.	www.ambiente.messefrankfurt.com
13.02 – 15.02 Польша, Варшава	RemaDays Warsaw Международная специализированная выставка рекламной индустрии	www.remadays.com
18.02 – 22.02 Индия, Дели	INDIAN HANDICRAFTS & GIFTS FAIR Международная специализированная выставка подарков и товаров ремесленного производства	www.epch.in
02.03 – 10.03 Италия, Турин	EXPOCASA Международная выставка аксессуаров для дома, предметов интерьера, мебели и декора	www.expocasa.it
02.03 – 05.03 США, Чикаго	INTERNATIONAL HOME & HOUSEWARES SHOW Международная специализированная выставка посуды и товаров для дома	www.housewares.org/show
09.03 – 11.03 Германия, Лейпциг	CADEAUX Leipzig Международная специализированная выставка подарков и товаров для дома	www.cadeaux-leipzig.de
20.03 Германия, Бонн	HAPTICA® live Международная специализированная выставка сувенирной продукции и материалов для промоушн	www.haptica-live.de
20.03 – 22.03 Италия, Милан	PROMOTIONAL EXPO Выставка промпродукции, сувениров, интерактивных рекламных систем	www.promotionexpo.it
29.03 – 01.04 Турция, Стамбул	IDEAL HOMEX Международная специализированная выставка подарков и товаров для дома	www.idealhomefuari.com
15.04 – 19.04 (I этап) 23.04 – 27.04 (II этап) 01.05 – 05.05 (III этап) Китай, Гуанчжоу	CHINA IMPORT AND EXPORT FAIR (CANTON FAIR) Кантонская ярмарка: международная выставка товаров народного потребления	www.cantonfair.org.cn/russian
16.04 – 18.04 Индия, Дели	HOME EXPO INDIA Международная специализированная выставка товаров для дома	www.epch.in
18.04 – 21.04 Вьетнам, Ханой	LIFESTYLE VIETNAM Международная специализированная выставка домашнего декора, деревянных изделий и подарков	www.lifestyle-vietnam.com/ru
18.04 – 21.04 Тайвань, Тайпей	GIFTIONERY TAIPEI Международная выставка подарков	www.giftionery.net
20.04 – 23.04 Гонконг	HONG KONG HOUSEWARE FAIR Международная специализированная выставка товаров для дома	www.hktdc.com/fair/hkhousewarefair-en
25.04 – 27.04 Филиппины, Манила	MANILA F.A.M.E. Международная специализированная выставка предметов интерьера, товаров для дома, сувенирной продукции, аксессуаров, бижутерии и ювелирных изделий	www.manilafame.com
25.04 – 28.04 Китай, Шэньчжэнь	GIFTS & HOME CHINA Международная специализированная выставка домашней утвари, товаров для отдыха и подарков	www.chinagiftsfair.com
27.04 – 30.04 Гонконг	HONG KONG GIFTS & PREMIUM FAIR Международная выставка подарков и сувенирной продукции	www.hktdc.com/fair/hkgiftspremiumfair-en



ProMaisonShow

МЕЖДУНАРОДНАЯ ВЫСТАВКА
ПОДАРКОВ И ТОВАРОВ ДЛЯ ДОМА

6-9 февраля 2019

Место проведения:
Международный выставочный центр,
Броварской пр-т, 15, г. Киев, Украина

Организатор:
PARUS ExpoMedia

+38 (044) 484 68 91,
www.pem.com.ua

Decor
trade show

Textile
Trade Show

World
of
GIFTS

Household

Table
Ware

Реклама

• НЕВСКИЙ •
ЛАРЕЦ

МЕЖДУНАРОДНАЯ ВЫСТАВКА-ЯРМАРКА НАРОДНЫХ
ХУДОЖЕСТВЕННЫХ ПРОМЫСЛОВ И РЕМЕСЕЛ

8-10 2019
ФЕВРАЛЯ

ЭКСПОФОРУМ
КОНГРЕССНО-ВЫСТАВОЧНЫЙ ЦЕНТР
САНКТ-ПЕТЕРБУРГ

ИДЕАЛЬНЫЙ ПОДАРОК
РУЧНОЙ РАБОТЫ

EXPOFORUM LARETS.EXPOFORUM.RU



Реклама

10-12 сентября 2019

Крокус Экспо, Москва

▶ **PSI**
Russia

**Выставка-фестиваль
коммерческого креатива**

www.psi-russia.ru

- ◆ 3 дня для бизнеса
- ◆ 150 компаний
- ◆ 3 500 посетителей
- ◆ 5 уникальных форматов интерактива



PSI.Russia

ОРГАНИЗАТОР:
 Reed Exhibitions*

CARAN D'ACHE

Genève

Leman de Nuit



Pelikan 

Souverän®

merlion

merlion.com